

Children Slide

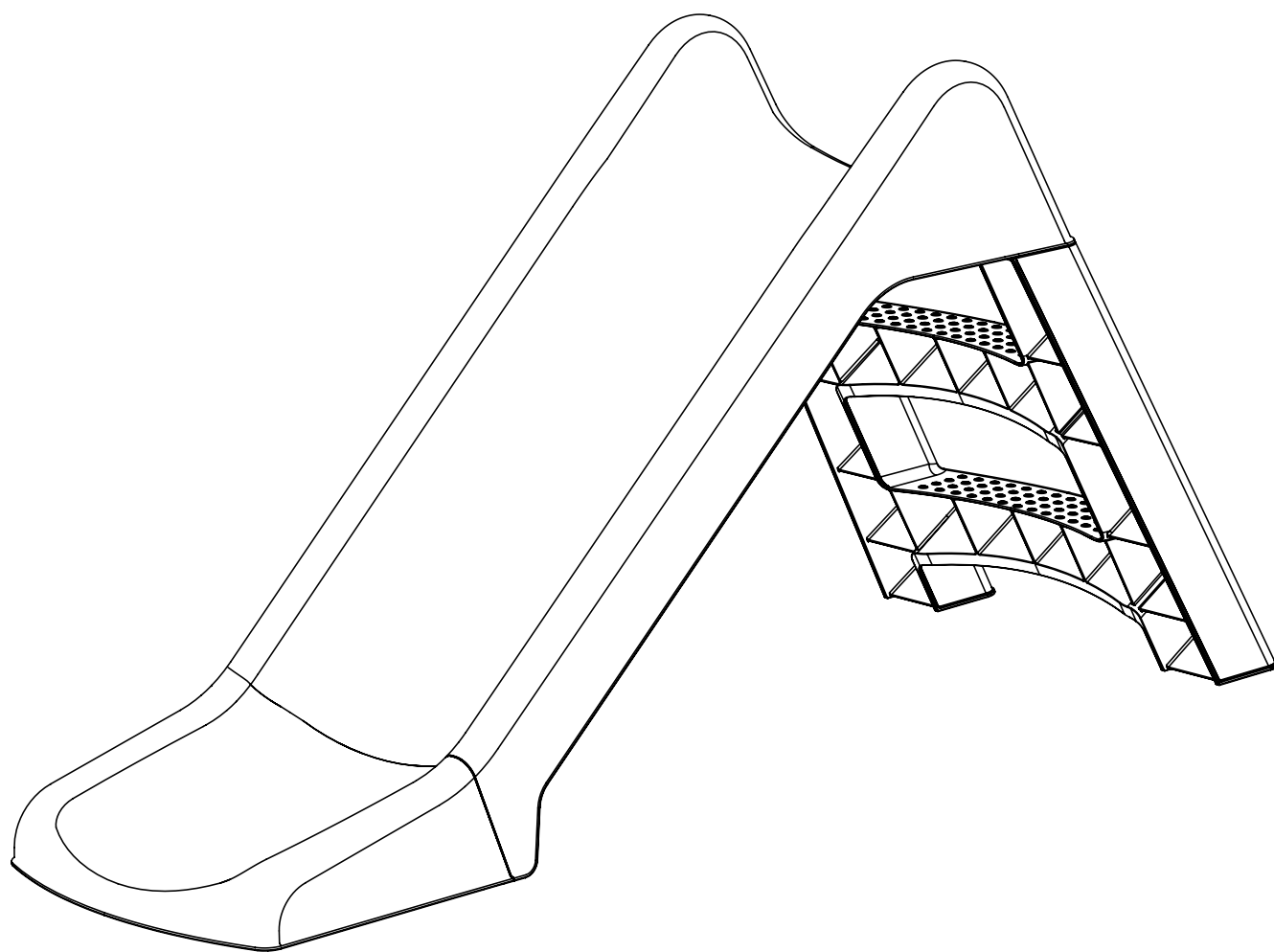

WARNING!
10+
months



1

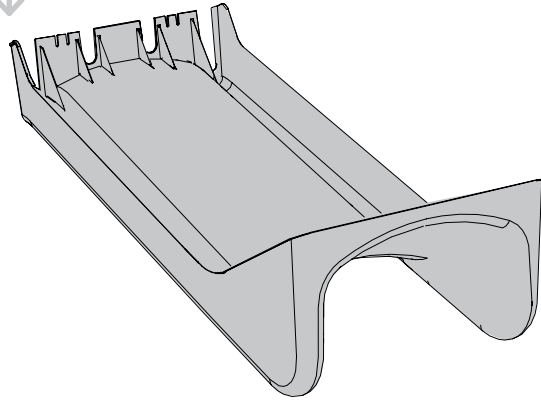
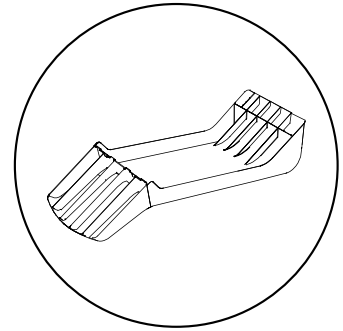
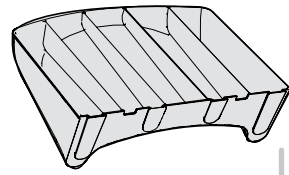
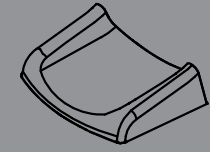

2

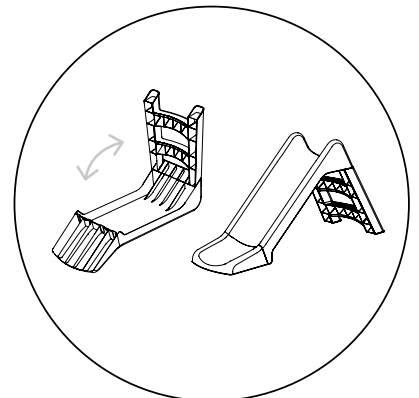
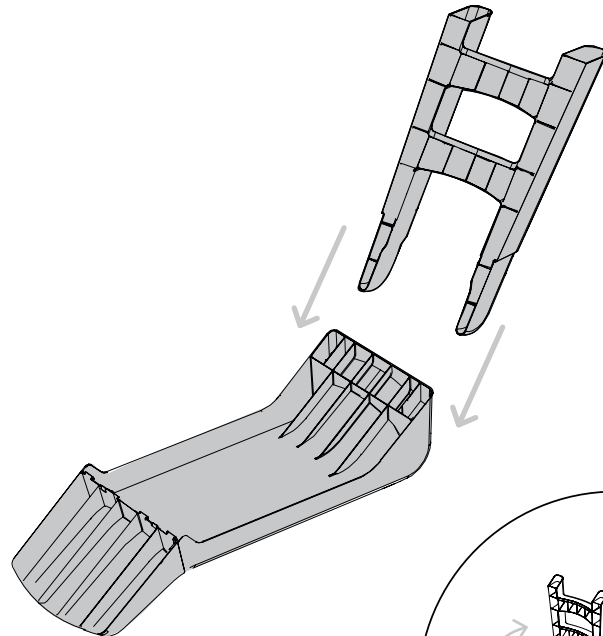
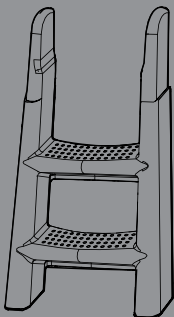

EN
Children Slide
WARNING! Domestic use only.
WARNING! For indoor/outdoor use.
WARNING! Max. user weight: 30Kg.
WARNING! 10+ months.
WARNING! Adult supervision is required at all times
Place the toy on a level surface at least 2mt from any structure or obstruction, such as fence, garage, house, overhanging branches, laundry lines or electrical wires.
The toy shall not be installed over concrete, asphalt or any other hard surface.
Do not face slide chute directly towards the sun when in use.
Check regularly for continued security and for any evidence of deterioration or hazards.
Replace, if required, with suitable & new parts.
Failure to do so may result in an injury or fall.
Adult assembly required.
Remove all packing materials such as bags, bands & cartons.
Use a damp soft cloth & light detergent for cleaning.
Please keep this instructions sheet for future reference.

DE
Kinderrutsche
ACHTUNG! Nur für den Hausgebrauch.
ACHTUNG! Für drinnen und draußen geeignet.
ACHTUNG! Maximales Benutzergewicht 30 kg.
ACHTUNG! Ab 10+ Monate.
ACHTUNG! Benutzung stets nur unter Aufsicht von Erwachsenen.
Platzieren Sie das Spielzeug auf einer ebenen Oberfläche mindestens 2m entfernt von Gebäuden oder Hindernissen wie etwa Zäune, Garagen, Häuser, überhängende Äste, Wäscheleinen oder elektrische Leitungen.
Das Spielzeug sollte nicht über Beton, Asphalt oder anderen harten Oberflächen aufgebaut werden.
Die Rutsche bitte bei Gebrauch nicht direkt zur Sonne ausrichten.
Bitte regelmäßig auf Sicherheit und mögliche Beschädigungen überprüfen.
Gegebenenfalls durch geeignete und neue Ersatzteile austauschen.
Nichteinhaltung kann zu Verletzungen oder Unfällen führen.
Montage nur durch Erwachsene.
Entfernen Sie sämtliche Verpackungen wie Beutel, Banderolen und Kartons.
Zum Reinigen verwenden Sie ein feuchtes Tuch und mildes Spülmittel.
Bitte bewahren Sie diese Anleitung für spätere Korrespondenz auf.

FR
Toboggan pour enfants
ATTENTION! Réservé à un usage familial.
ATTENTION! Utilisation extérieure ou intérieure.
ATTENTION! Pour enfant de poids maximum 30 kgs.
ATTENTION! Pour enfants de plus de 10 mois.
ATTENTION! A utiliser sous la surveillance rapprochée d'un adulte.
Le jouet doit être placé sur une surface nivelée en prévoyant une zone minimale de 2 m entre celui-ci et toute structure ou obstacle tel qu'une barrière, un garage, une maison, des branches d'arbres, des fils à linge ou des câbles électriques.
Le jouet ne doit pas être installé sur du béton, de l'asphalte ou tout autre revêtement en dur.
Il est de première importance d'effectuer des vérifications sur les parties principales à intervalles réguliers et en particulier au début de chaque saison ainsi qu'au cours de la saison d'utilisation du jeu.
Vérifier tous les écrous et boulons et les resserrer si nécessaire.
Remplacer les éléments défectueux conformément aux instructions du fabricant.
Ne pas procéder à ces vérifications peut entraîner des blessures ou une chute.
Montage exclusivement par un adulte.
Jeter tous les emballages tels que sacs, bandes plastiques et cartons.
Nettoyer avec un chiffon humide et un détergent doux.
Ces informations doivent être conservées pour toute référence ultérieure.

IT
Scivolo per bambini
ATTENZIONE! Solo per uso domestico.
ATTENZIONE! Uso interno ed esterno.
ATTENZIONE! 30kg utilizzatore peso max.
ATTENZIONE! 10+ mesi.
ATTENZIONE! Usare soltanto sotto la sorveglianza di un adulto.
Mettere il giocattolo su una superficie piana ad almeno 2 metri di distanza da qualsiasi struttura o ostacolo, come una recinzione, garage, edifici, rami sporgenti, fili per il bucato o cavi elettrici.
Il giocattolo non deve essere installato su cemento, asfalto o qualsiasi altra superficie dura.
Non mettere lo scivolo in direzione del sole quando in uso.
Controllare regolarmente che continui a essere sicuro e se sono presenti segni di deterioramento o pericoli.
Sostituire, se necessario, con parti nuove adatte.
Una mancanza a eseguire quanto sopra descritto può causare una ferita o caduta.
L'assemblaggio va eseguito, obbligatoriamente da persone adulte.
Rimuovere tutti i materiali di imballaggio come sacchetti, fasce e cartoni.
Usare un panno umido e un detergente delicato per pulire.
Conservare queste istruzioni per riferimento futuro.

ES
Tobogán de niños
¡ADVERTENCIA! Solo para uso doméstico.
¡ADVERTENCIA! Uso bajo techo o al aire libre.
¡ADVERTENCIA! Carga máxima: 30 kg.
¡ADVERTENCIA! 10+ meses.
¡ADVERTENCIA! Se requiere la supervisión de un adulto en todo momento.
Colocar el juguete en una superficie plana al menos 2mts de cualquier estructura u obstrucción, tales como valla, garaje, edificios, ramas colgantes, tendaderas de ropa o cables eléctricos.
El juguete no debe instalarse sobre una superficie de hormigón, asfalto o cualquier otra superficie dura.
No colocar el deslizador frente al sol cuando se está utilizando.
Reemplazar, si es necesario, con piezas apropiadas y nuevas.
No hacerlo puede conllevar a lesiones o caídas.
El juguete debe ser armado por una persona adulta.
Retirar todos los materiales de embalaje tales como bolsos, bandas y cartones.
Utilice un paño húmedo y un detergente suave para la limpieza.
Por favor, conserve esta hoja de instrucciones para futura referencia.

PT
Deslize de crianças
ATENÇÃO! Apenas para uso doméstico.
ATENÇÃO! Uso interno / externo.
ATENÇÃO! Peso máximo: 30 kg.
ATENÇÃO! 10+ meses.
ATENÇÃO! Supervisão de um adulto é necessária em todos os momentos.
Coloque o brinquedo numa superfície plana, pelo menos 2 metros de qualquer estrutura ou obstrução, tais como vedações, garagem, casa, ramos de árvore, cordas de roupa ou cabos elétricos.
O brinquedo não deve ser instalado sobre betão, asfalto ou qualquer outra superfície dura.
Não coloque o escorrega de frente para o sol quando em utilização.
Verifique regularmente para a segurança contínua e para quaisquer sinais de deterioração ou danos.
Substitua se necessário, com peças adequadas e novas.
Não fazer isso pode resultar em uma lesão ou queda.
Necessária a montagem por um adulto.
Remova todos os materiais de embalagem, tais como sacos, fitas adesivas e caixas.
Limpe com pano úmido, detergentes suaves e água corrente.
Guarde estas instruções, para referência futura.

NL
Kinderglijbaan
WAARSCHUWING! Uitsluitend voor huiselijk gebruik.
WAARSCHUWING! Voor binnen en buiten.
WAARSCHUWING! Maximale belasting 30 kg.
WAARSCHUWING! 10+ maanden.
WAARSCHUWING! Alleen onder toezicht van volwassenen gebruiken.
Plaats het speelje op een vlakke ondergrond op tenminste 2m afstand van een structuur of obstakel, zoals een hek, garage, gebouwen, overhangende takken, waslijnen of elektrische draden.
Het speelje mag niet op beton, asfalt of enig ander hard oppervlak worden geïnstalleerd.
Tijdens het gebruik mag de glijbaan niet in de richting van de zon zijn geplaatst.
Controleer regelmatig op veiligheid en op enige aanwijzing van beschadiging of gevaar.
Indien vereist, vervang met geschikte en nieuwe onderdelen.
Doet u dit niet, dan kan dat verwondingen of vallen ten gevolge hebben.
Montage door een volwassene vereist.
Verwijder al het verpakkingsmateriaal, zoals zakken, banden en dozen.
Gebruik voor het reinigen een vochtige doek en zacht schoonmaakmiddel.
Bewaer dit instructieblad voor toekomstig gebruik.

SI
Otroški toboggan
OPOZORIL! Samo za domačo uporabo.
OPOZORIL! Za zunaj in znotraj.
OPOZORIL! Maks. obremenitev do 30 kg.
OPOZORIL! 10+ meseca.
OPOZORIL! Igračo uporabljati samo v prisotnosti odrasle osebe.
Igralo postavite na ravno površino najmanj 2m od stavn ali ovir, kot so ograje, garaže, hiše, prevrisne veje, obešala za sušenje perila ali električne žice.
Igrala ne postavite na beton, asfalt ali drugo trdo podlago.
Igrala ne postavite na mesta, ki so direktno izpostavljena soncu.
Redno preverjajte varnost in obrabo.
Po potrebi zamenjajte obrabljene ali poškodovane dele z novimi.
Neupoštevanje varnostnih navodil lahko pripelje do poškodb ali nezgod.
Igračo morajo sestaviti odrasle osebe.
Odstranite vso embalažo, kot so vrečke, trakovi in kartoni.
Za čiščenje uporabite krpo in nežni detergent.
Navodila shranite za morebitne potrebe v prihodnje.

HR
Dječiji toboggan
UPOZORENJE! Samo za kućnu upotrebu.
UPOZORENJE! Za upotrebu na otvorenom i zatvorenom prostoru.
UPOZORENJE! Maksimalno opterećenje 30 kilograma.
UPOZORENJE! 10+ mjeseci.
UPOZORENJE! Koristiti samo pod nadzorom odrasle osebe.
Smije se montirati samo na ravnoj, horizontalnoj površini i najmanje 2 metra od bilo kakve prepreke poput ograde, garaže, kuće, granja, užeta za rublje ili električnih kablova.
Igračka ne smije biti montirana na beton, asfalt ili bilo kakvu tvrdu površinu.
Ne okrećite nagib tobogana direktno prema suncu pri uporabi.
Provjeravajte redovito radi neprekidne sigurnosti i radi bilo kakvih znakova propadanja i opasnosti.
Po potrebi zamijenite sa prikladnim i novim dijelovima.
Neпошtivanje upozorenja može uzrokovati ozljedu ili pad.
Sklapanje moraju obaviti odrasli.
Uklonite sve materijale ambalaže kao što su vrećice, trake i kutije.
Koristite vlažnu krpu i blagi deterdžent za čišćenje.
Molimo pohranite ove upute za montažu radi buduće upotrebe.

SK
Dětská šmykávka
UPOZORNENIE! Len pre domáce použitie.
UPOZORNENIE! Použitie pre vnútorné a vonkajšie priestory.
UPOZORNENIE! Maximálna nosnosť 30 kg.
UPOZORNENIE! Od 10+ mesiacov.
UPOZORNENIE! Používajte len pod dohľadom dospeljej osoby.
Umiestnite hračku na rovny povrch aspon 2 m od akejkoľvek konštrukcie alebo obštrukcie, ako je oplotenie, garaz, dom, prevísajucimi vetvami stromov, vedenie pracovne alebo elektrických vodičov.
Výrobok neumiestňujte na tvrdý povrch, ako napr. betón, asfalt atď.
Pri používaní sklon šmykávky nesmie byť nasmerovaný na sľedečnú stranu.
Pravidelne kontrolujte stav výrobku, aby nebol poškodený a aby nič nevyplývalo na bezpečnosť pri používaní šmykávky.
Podľa potreby vymeňte diely výrobku za nové.
V opačnom prípade používanie výrobku môže viesť k pádom a úrazom.
Skladat dospelou osobou.
Odstráňte obalový materiál: lepenku, vrecká a gumičky.
Čistenie: vlhkou handričkou a jemným saponátom. Vhodné na umývanie pod tečúcou vodou.
Odporúčame ponechať si tento návod pre neskoršie použitie.

BA
Dječiji toboggan
UPOZORENJE! Samo za kućnu upotrebu.
UPOZORENJE! Za upotrebu na otvorenom i zatvorenom prostoru.
UPOZORENJE! Maksimalno opterećenje 30 kilograma.
UPOZORENJE! 10+ mjeseci.
UPOZORENJE! Koristiti samo pod nadzorom odraslih.
Postavite igračku na ravnu podlogu udaljenu najmanje 2 metra od bilo kog objekta ili prepreke kao što su ograde, garaže, zgrade, niske grane, konopci za sušenje rublja ili električni kablovi.
Ne postavljati igračku na betonsku, asfaltnu ili neku drugu tvrdu podlogu.
Ne koristiti igračku okrenutu prema suncu.
Da ne bi došlo do ozleda ili kvara, a za sigurnu upotrebu, redovno proveravajte ispravnost svih spojeva.
U slučaju potrebe, zamenite ih odgovarajućim, novim delovima.
Ako se to ne učini, može doći do povrede ili pada.
Sklapanje moraju obaviti odrasli.
Uklonite svu ambalažu kao što su kese, trake, kutije i slično.
Čistite vlažnom krpom, blagim deterdžentom i tekućom vodom.
Sačuvajte ovo upozorenje – trebaće vam i kasnije.

CZ
Dětská skluzavka
UPOZORNĚNÍ! Pouze na soukromé použití.
UPOZORNĚNÍ! K použití ve vnitřních prostorech a venku.
UPOZORNĚNÍ! Max. zatížení 30 kg.
UPOZORNĚNÍ! od 10+ měsíců.
UPOZORNĚNÍ! Používejte jen pod dohledem dospělé osoby.
Instalovat pouze na rovnom horizontálním povrchu u ve vzdálenosti nejméně 2 metrů od jiných předmětů nebo objektů, jako plotů nebo ohrad, garží, budov, stromů, pradelních šůr nebo elektrických kabelů.
Hračka nesmí být nainstalována na betoně, asfaltě nebo jiném pevném povrchu.
Skluzavku nestavte během používání na přímé slunce.
Pravidelně kontrolujte připojení pro další bezpečnost a jakýkoliv důkaz poškození nebo nebezpečí.
Nahrádit, v případě potřeby, novým a vhodným dílem.
Pokud tak neučiníte, může dojít k zranění nebo pádu.
Sestavení musí provést pouze dospělá osoba.
Odstraňte všechny obalové materiály, jako jsou pytle, pásky a karton.
K čištění používejte vlhký hadřík a jemný čisticí prostředek.
Mějte tento návod po ruce pro budoucí použití.

HU
Gyerek Csúszda
FIGYELMEZTÉTES! Csak magáncélú használatra.
FIGYELMEZTÉTES! Bel- és kültérre.
FIGYELMEZTÉTES! Max. terhelés 30 kg.
FIGYELMEZTÉTES! 10+ hónapos.
FIGYELMEZTÉTES! Csak felnőtték felügyelete mellett használható.
Állítsa a játék sík talajra és legalább 2 m távot az olyan akadályoktól, mint pl. kerítésék, házak, garázsok, szárítóközelek, elektromos vezetékek vagy lógó ágak, stb.
Ne tegye a játékot betonra, aszfaltra, vagy más kemény felületre.
A használat során ne állítsa a csúszdát közvetlen napsütést helyre.
A folyamatos biztonságos használat érdekében, rendszeresen ellenőrizze a játék kopását, vagy egyéb veszélyes elváltozását.
Amennyiben szükséges, cserélje ki a hibás részeket új, megfelelő részekkel.
Ennek elmulasztása sérüléseket eredményezhet.
Az összeszerelés előtt nézze meg.
Távolítsa el minden csomagoló anyagot, így a zacskókat, kötöző szalagokat és kartonokat.
Tisztításához használjon nedves rongyot és gyenge tisztítószert.
Őrizze meg ezeket az utasításokat a jövőre is.

PL
Zjeżdźalnia dla dzieci
OSTRZEŻENIE! Tylko do prywatnego użytku.
OSTRZEŻENIE! Do użytku wewnątrz i na zewnątrz.
OSTRZEŻENIE! Maksymalne obciążenie wynosi 30 kg.
OSTRZEŻENIE! 10+ miesięcy.
OSTRZEŻENIE! W żadnym wypadku nie pozostawiać dzieci bez nadzoru osoby dorosłej.
Umieścić sprzęt do zabaw na równej powierzchni w odległości co najmniej 2 m od jakichkolwiek konstrukcji lub przeszkody, takiej jak ogrodzenia, garaży, budynki, wystające gałęzie, sznury do suszenia bielizny lub przewody elektryczne.
Sprzętu do zabaw nie należy ustawiać na betonie, asfalcie lub innej twardej nawierzchni.
Zjeżdźalnie należy umieścić w taki sposób, aby podczas korzystania użytkowników nie osłepiało słońce.
Zaleca się regularne sprawdzenie warunków bezpieczeństwa oraz tego, czy nie powstały jakiegokolwiek uszkodzenia lub zagrożenia.
W razie konieczności należy wymienić uszkodzone części na odpowiednio nowe.
Nieprzestrzeżenie tego może spowodować niebezpieczeństwo urazu lub upadku.
Montaż powinien być przeprowadzony przez osobę dorosłą.
Należy usunąć wszystkie opakowania takie jak torby, taśmy i kartony.
Do czyszczenia należy używać wilgotnej ściereczki i łagodnego detergentu.
Instrukcję obsługi należy zachować na czas użytkowania.

RO
Tobogan pentru copii
ATENȚIE! Numai pentru uz casnic.
ATENȚIE! Pentru uz în interior sau în exterior.
ATENȚIE! Greutate maximă a unui utilizator: 30 kg.
ATENȚIE! 10+ luni.
ATENȚIE! Folosiți numai sub supravegherea unui adult.
Așezați jucăria pe o suprafață plană la cel puțin 2 m distanță de orice structură sau obstrucție, cum ar fi un gard, garaj, casă, ramuri, frunghii de rufe sau fire electrice.
Jucăria nu trebuie să fie instalată pe beton, asfalt sau orice altă suprafață tare.
A nu se îndrepta toboganul direct spre soare în timpul utilizării.
Verificați periodic conexiunile pentru securitate continuă și pentru orice dovezi de deteriorare sau pericole.
Înlocuiți, dacă este necesar, cu piese noi și adecvate.
Nerespectarea acestor norme indicatii poate duce la răniri sau cădere.
Este necesară ambalajele de carton.
Îndepărtați toate ambalajele, cum ar fi saci, benzi și cutii de carton.
Pentru curățare folosiți o cârpă umedă și un detergent slab.
Vă rugăm să păstrați aceste instrucțiuni pentru referințe ulterioare.

DK
Børne rutchebane
ADVARSEL! Udelukkende til hjemmebrug.
ADVARSEL! Indendørs / hjemmebrug brug.
ADVARSEL! Maksimum belastning: 30kg.
ADVARSEL! Fra 10+ måneder.
ADVARSEL! Voksenopsyn er påkrævet på alle tidspunkter.
Stil Legetøjet på en jævn overflade mindst 2 meter fra enhver konstruktion eller forhindring såsom et hegn, garage, bygninger, uafhængende grene, vasketøjsnøre eller elektriske ledninger.
Legetøjet må ikke opstilles på beton, asfalt eller nogen anden hård overflade.
Vend ikke rutschebanens forløb direkte imod solen, når banen er i brug.
Tjek regelmæssigt for at vedligeholde sikkerhed og for tegn på nedslidning eller farer.
Udskift med passende og/eller nye dele – hvis det er nødvendigt.
Hvis dette ikke udføres, kan det forårsage skade eller fald.
Skal samles af en voksen person.
Fjern al emballage såsom poser, bånd og kartoner.
Rens med fugtig klud og mildt rengøringsmiddel.
Gem venligst denne brugsanvisning til senere brug.

SE
Barn gilda
VARNING! Endast för privat bruk.
VARNING! Inomhus/utomhusbruk.
VARNING! Max belastning: 30 kg.
VARNING! 10 + mån.
VARNING! Se till att en vuxen person alltid är närvarande.
Placera leksaken på en plan yta minst 2 m från en struktur eller hinder, såsom staket, garage, byggnader, hängande grenar, vättilnor eller elledningar.
Leksaken ska inte installeras över betong, asfalt eller annat hårt underlag.
Vänd inte rutschkanan direkt mot solen under användning.
Kontrollera regelbundet för fortsatt säkerhet och för eventuella tecken på försämring eller risker.
Vid behov, ersätt med lämpliga och nya delar.
Underlåtenhet att göra detta kan leda till skada eller fall.
Kräver montering av en vuxen person.
Avlägsna allt förpackningsmaterial, såsom påsar, snören och kartonger.
Vid rengöring använd en fuktig trasa och ett mildt rengöringsmedel.
Spara instruktionsblad för framtida referens.

NO
Barneskli
ADVARSEL! Kun for privatbruk.
ADVARSEL! Innendørs-/utendørsbruk.
ADVARSEL! Maksimal belastning: 30kg.
ADVARSEL! Over 10+ måneder.
ADVARSEL! Voksne må hele tiden holde barna under oppsikt.
Plasser leken på flatt underlag, minst 2 meter fra andre bygninger eller hindringer som for eksempel gjerde, garasje, hus, overhengende grener, tørkestativ eller elektriske kabler.
Ikke plasser leken på betong, asfalt eller andre harde underlag.
Ikke utsett rutsjebanen for direkte sollys når den er i bruk.
Sjekk jevnlig for evt. forverring eller farer, for å øke sikkerhet.
Reparer med passende og nye deler ved behov.
Hvis produktet ikke repareres, kan det resultere i en skade eller fall.
Må monteres av en voksen.
Fjern all emballasjen som for eksempel vesker, bånd og kartonger.
Bruk en fuktig klut og en mild såpe ved rengjøring.
Ta vare på instruksjonene for fremtidig referanse.

FI
Lasten Liukumäki
VAROITUS! Vain kotitalouskäyttöön.
VAROITUS! Sisä-/ulkokäyttöön.
VAROITUS! Maks. paino: 30 kg.
VAROITUS! 10+ kuukautta.
VAROITUS! Lelua saa käyttää vain aikuisen valvonnassa.
Aseta lelu tasaisen pinnan päälle, vähintään 2 metrin etäisyydelle kaikista rakennelmistä tai esteistä, kuten aidoista, autotalleista, matalista oksista, pyykkinaruista tai sähkölinjoista.
Lelua ei tule asettaa betonin, asfaltin tai minkään muun kovan pinnan päälle.
Älä suuntaa liukua suoraan aurinkoa kohti sen ollessa käytössä.
Käyttöturvallisuuden varmistamiseksi laite tulee tarkistaa säännöllisesti vaurioiden, kulumien tai muiden uhkien varalta.
Korvaa kaikki kuluneet ja vaurioituneet osat tarpeen vaatiessa uusilla, asianmukaisilla osilla.
Tämän kehoitteen noudattamatta jättämisestä saattaa seurata putoaminen ja/tai henkilövahinko.
Lelun saa koota vain aikuinen.
Poista kaikki pakkausmateriaalit, kuten muovipussit, kumilenkit ja pakkauspahvit.
Puhdista lelu pehmeällä kankaalla, miedolla puhdistusaineella ja juoksevalla vedellä.
Säilytä nämä ohjeet myöhemmää käyttöä varten.

BG
Детска пързалка
Внимание! Предназначена е само за домашна употреба.
Внимание! Начин на употреба – На открито/На закрито.
Внимание! Максимално тегло: 30 кг.
Внимание! 10+ месеца.
Внимание! При игра са необходими родителски контрол и наблюдение.
Поставте Играчката на равна площ разстояние на поне 2м от всякаква структура и абстракция като: ограда, гараж, сгради, надвиснали дървесни клонове, перални вжета или електрически кабели.
Не се препоръчва да се монтира на бетони, асфалтни и други твърди повърхности.
При употреба не излагайте пързалката на директна слънчева светлина.
Предприемайте редовни проверки за поддръжане на сигурността и мерки за безопасност.
При необходимост, сменете с подходящи и нови части.
При неизпълнение може да се причини нараняване, падане и други инциденти.
Сгубяването на монтажното на пързалката да се извършва само от възрастни.
Отстранете всички опъковачни материали като: пликосве, ленти икартонни опъковки.
За почистване, използвайте влажна кърпа и лекопочистващ препарат.
За бъдещи справки, моля запазете инструкционния лист.

RU
Детская горка
ВНИМАНИЕ! Только для домашнего пользования.
ВНИМАНИЕ! Для использования внутри помещений и на открытом воздухе.
ВНИМАНИЕ! Максимальная нагрузка 30 кг.
ВНИМАНИЕ! 10+ месяцев.
ВНИМАНИЕ! Пользоваться изделием только под присмотром взрослых.
Установите изделие на плоскую поверхность минимум в 2 м от других объектов, таких как забор, гараж, здание, свисающие ветви деревьев, веревки для сушки белья или электрические провода.
Нельзя устанавливать изделие на твердой поверхности, такой как бетон, асфальт и т.д.
При использовании спуск горки не должен быть направлен на солнечную сторону.
Регулярно проверяйте состояние изделия, наличие поломок и других объектов, влияющих на безопасность эксплуатации.
При необходимости замените детали изделия на новые.
В противном случае эксплуатация изделия может привести к падению и травмам.
Сборка должна осуществляться только взрослыми.
Снимите упаковочный материал: картон, пакеты и резинки.
Для чистки используйте влажную тряпку с моющим средством.
Пожалуйста, сохраните инструкции для дальнейшего использования.

UA
Дитяча гірка
Увага! Тільки для особистого використання.
Увага! Для використання зовні та в приміщенні.
Увага! Максимальна навантаження - 30 кг.
Увага! від 10+ місяців.
Увага! Весь час усі дії слід виконувати під наглядом дорослих осіб.
Поставте іграшку на рівну поверхню на відстані хоча б 2 метрів від будь-якої споруди чи огорожі; наприклад, від паркану, гаражу, будівель, свисаючих гілок дерев, сушарок для вбирної білизни та одягу, а також електричних проводів.
Іграшку не можна встановлювати поверх бетонної, асфальтової чи будь-якої іншої твердої поверхні.
При використанні, не ставте пологі гірки під попадання прямих сонячних променів.
Пожалуйста, сохраните инструкции для дальнейшего использования.
Якщо необхідно, замініть старі деталі на відповідні нові деталі.
Недотримання вищезгаданих порад може призвести до травми чи падіння.
Монтування проводять лише дорослі особи.
Приберіть увесь пакувальний матеріал: мішечки, стрічки та картон.
Для миття використовуйте вологу ганчірку з м'яким миючим засобом.
Будь-ласка, збережіть цю інструкцію для отримання корисних порад в подальшому.

GR
Παιδική τσουλήθρα
ΠΡΟΕΙΔΟΠΟΙΗΣΗ! Για σπιτική χρήση μόνο.
ΠΡΟΕΙΔΟΠΟΙΗΣΗ! Εσωτερική / εξωτερική χρήση.
ΠΡΟΕΙΔΟΠΟΙΗΣΗ! Μέγιστο φορτίο: 30 κιλά.
ΠΡΟΕΙΔΟΠΟΙΗΣΗ! Από 10+ μηνών.
ΠΡΟΕΙΔΟΠΟΙΗΣΗ! Απαιτείται συνεχής επίβλεψη ενηλίκου.
Τοποθετήστε το παιχνίδι σε επίπεδη επιφάνεια σε απόσταση τουλάχιστον 2 μέτρων από οποιαδήποτε κατασκευή ή εμπόδιο, όπως φράκτης, γκαράζ, κτίρια, προεξέχοντα κλαδιά, ρούχα κρεμασμένα για στεγνώμα ή ηλεκτρικά καλώδια.
Το παιχνίδι δεν πρέπει να εγκατασταθεί πάνω σε μετέωρο, ασφαλτό ή οποιαδήποτε άλλη σκληρή επιφάνεια.
Μην τοποθετείτε την τσουλήθρα με κατεύθυνση προς τον ήλιο όταν την χρησιμοποιείτε.
Ελέγχετε τακτικά για συνεχή ασφάλεια και για επικινδύνα ή αλλοιωμένα μέρη.
Αντικαταστήστε, εφόσον απαιτείται, με κατάλληλα και νέα μέρη.
Εάν παραλείψετε αυτές τις ενέργειες, ενδέχεται να προκληθεί τραυματισμός ή πτώση.
Απαιτείται συναρμολόγηση από ενήλικα.
Αφαιρέστε όλα τα υλικά συσκευασίας, όπως σακούλες, ταινίες & κορτάκια.
Χρησιμοποιείστε υγρό πανί και ήπιο απορρυπαντικό για καθαρισμό.
Φυλάξτε αυτό το φυλλάδιο οδηγιών για μελλοντική αναφορά.

HE
מגלשת ילדים
אזהרה! לשימוש ביתי בלבד.
אזהרה! מתאים לשימוש הבית ומחוץ לבית.
אזהרה! מירבי מותר לשימוש: 30 ק"ג.
אזהרה! 10+ חודשים ומעלה.
אזהרה! לשימוש תחת השגחת מבוגר כשיר בלבד.
מקם את המגלשת על משטח מוצק ופלור במרחק של 2 מטרים לפחות מכל מבנה או מכשיר כגון: דגדג, מבנה נחיה, בית, ענפי עצים מסוכנים, חבלי כביסה או כבלי חשמל.
אין להתקין עצמות על על משטחי בטון או משטחי אפלטון, או מעל לכל משטח קשה אחר.
מקם את המתקן כך שפני המגלשה אל יפנו ישירות אל מול השמש בעת השימוש.
בדוק את כלל החיבורים, האומים והברגים שבמתקן, וודא כי הם מותקנים. הדק אותם לפי הנוהל.
החלף במידת הצורך חלקים פגומים או החשוידים כפגומים בחלפים מתאימים.
שימוש במתקן בטורם השימוש בו ובתחילתה של כל עונת שימוש בו.
במתקן זה נדרשת הרכבה על ידי מבוגר כשיר, על פי ההנחיות המצורפות.
דאג לטיולקום של כל חומרי האריזה (הקוספוקט, שקיות, חבלים וסרטי קשריה) בטורם תאפשר לילדים להשתמש במתקן.
ניקוי: באמצעות מטלית לחה וחומרי ניקוי ביתיים.
שמור הנחיות אלה לשימוש עתיד.

AR
زلانة للأطفال
تحذير! للاستعمال المنزلي فقط.
تحذير! استعمال داخلي / خارجي.
تحذير! قدرة التحمل الأقصى: 30 كجم.
تحذير! مناسب للأطفال من سن 10+ شهراً فما فوق.
تحذير! يجب أن تكون هناك مراقبة مستمرة من قبل شخص بالغ.
ضع اللعبة على سطح مستوي على بعد 2 متر على الأقل من أي بناء أو عائق، مثل جدار، مرآب، منزل، أفضان متدلية، حبال غسيل، أو كوابل كهرباء.
تجنب نصب اللعبة على الأسفلت، أو الأسمفلت، أو أي سطح صلب.
يجب وضع الزرقة عكس اتجاه الشمس وقت الاستعمال.
قم بإجراء فحص سلامة بشكل دوري، (يحت عن أي دليل للتلف أو أي مصدر للخطر.
عند الحاجة، قم باستبدال القطع التالفة بقطع ملاممة وجديدة.
عدم الالتزام بذلك يمكن أن يسبب الإصابات أو السقوط.
يجب أن يتم التركيب على يد شخص بالغ.
تخلص من جميع مواد التغليف مثل الأكياس، المرابط، والكرتون.
التنظيف: استعمال قطعة قماش رطبة مع منظف خفيف.
الاحتفاظ بالهذه المعلومات كمرجع في المستقبل.

