

Magical House

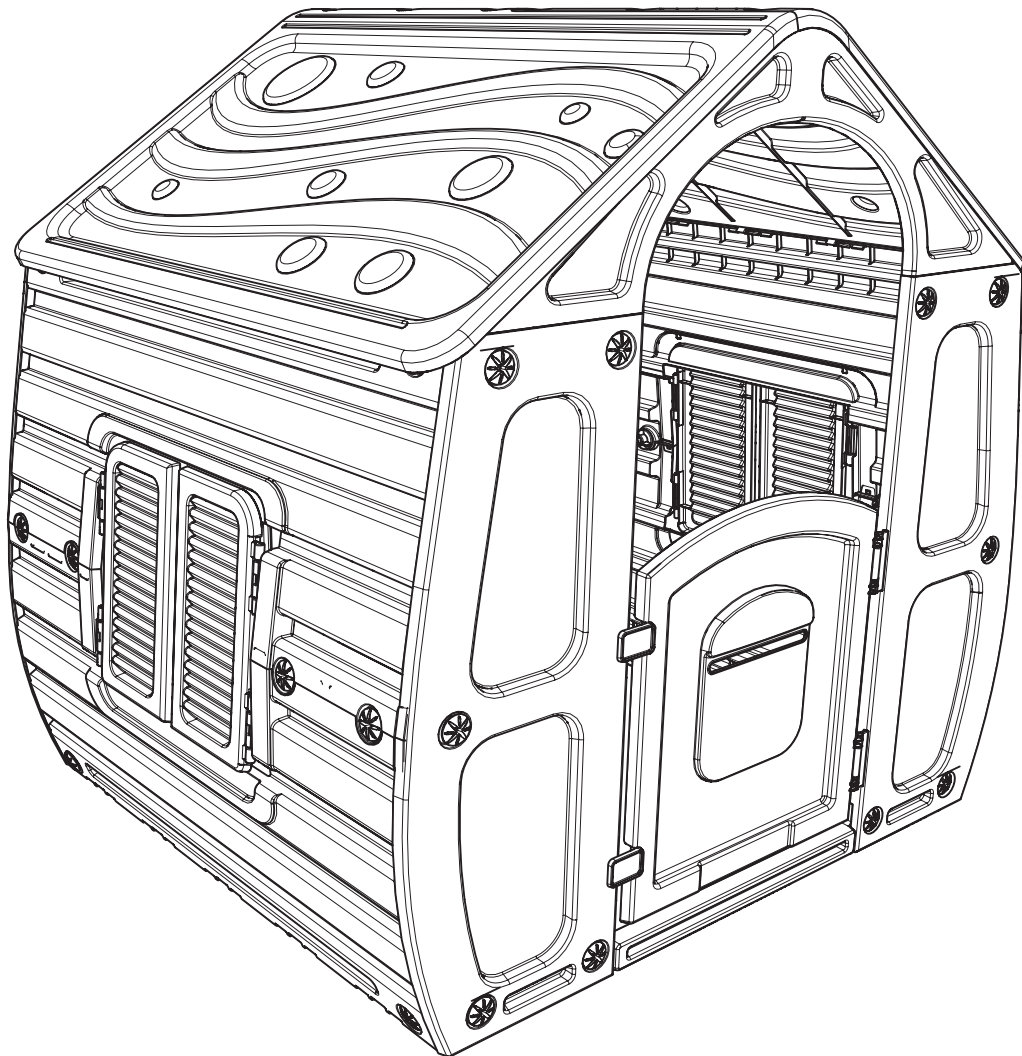

WARNING!
10+
months

STARPLAY
BY STARPLAST INDUSTRIES

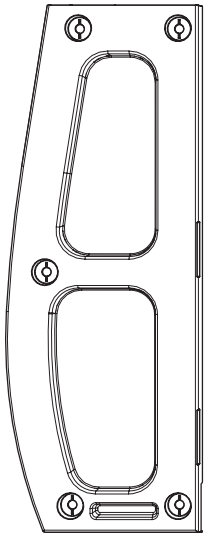

AL x2

3-10-561

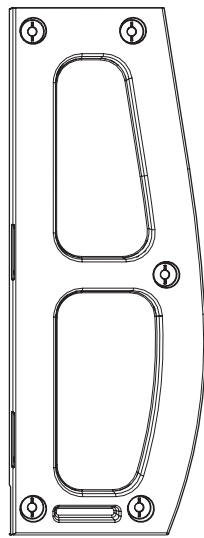

AR x2

2-10-561

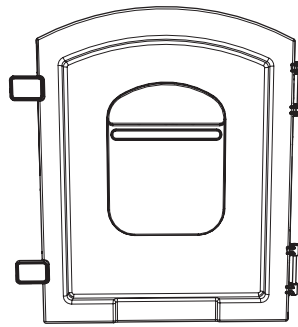

B x1

6-10-561

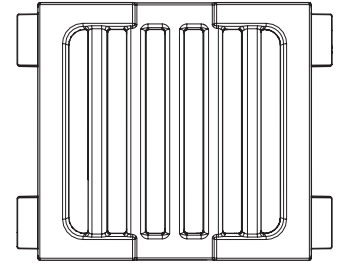

C x1

7-10-561

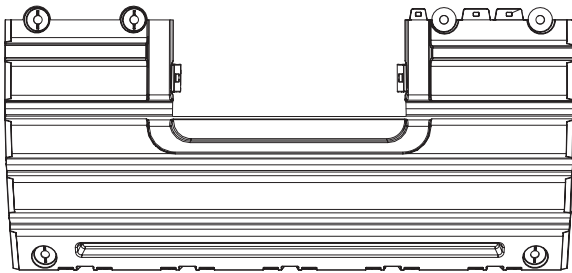

D x4

4-10-561

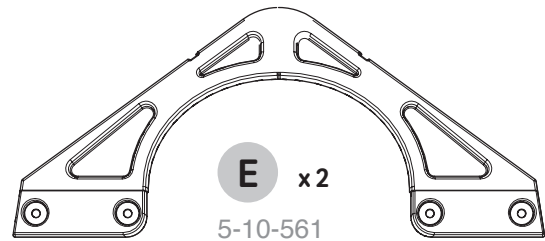

E x2

5-10-561



F x2

8-10-561

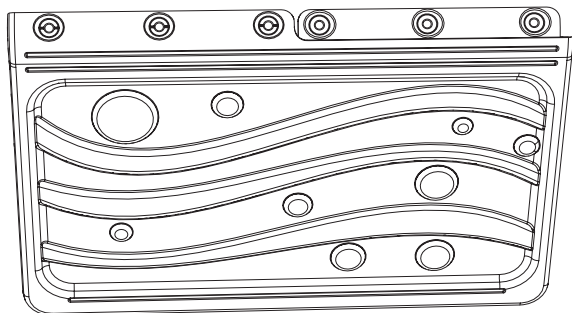

G x2

1-10-561

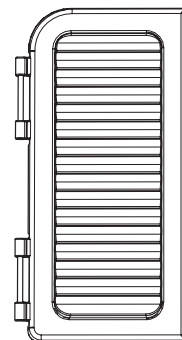

HL x2

2-78-560

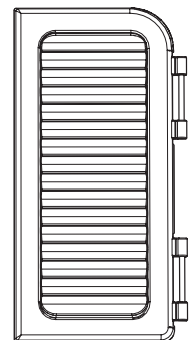

HR x2

1-78-560



I x2

4-78-560



J x42 (+2)

8-99-560

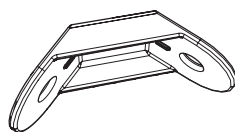

K x12

3-78-560



L x42 (+2)

9-51-560

1

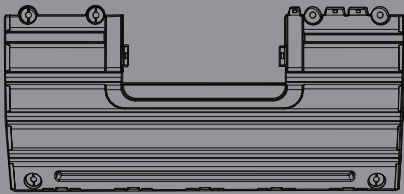

D x4



J x4



L x4

Click

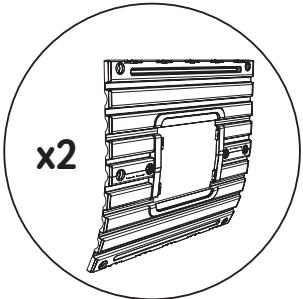
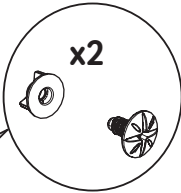
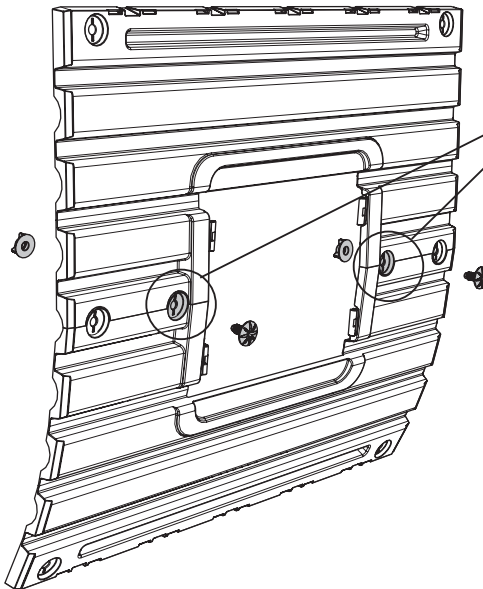
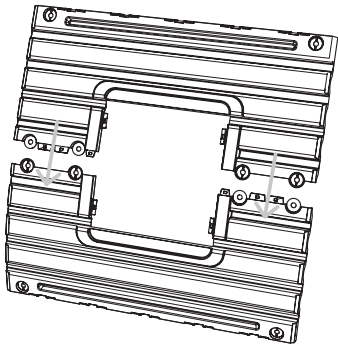

2

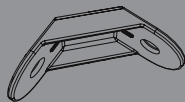

K x12



J x12



L x12

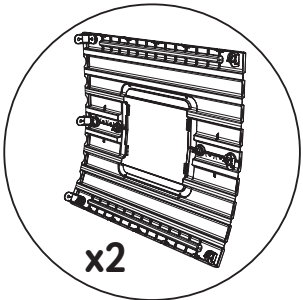
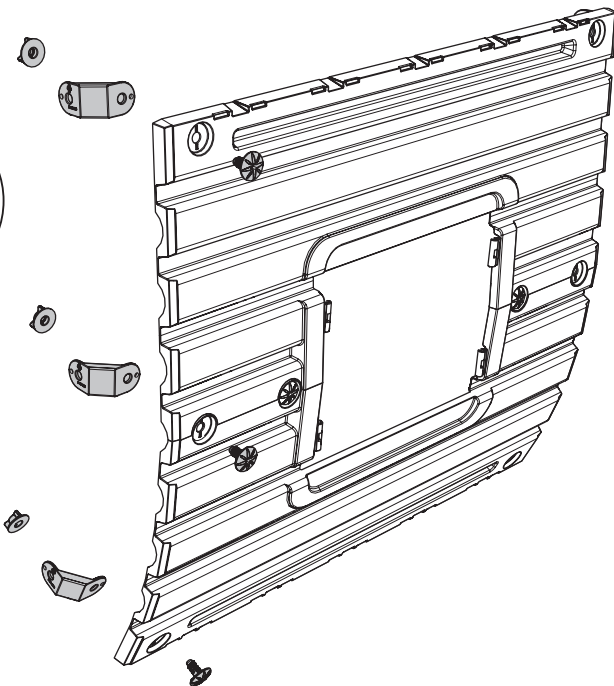
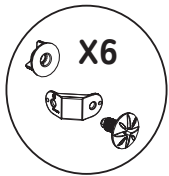

3

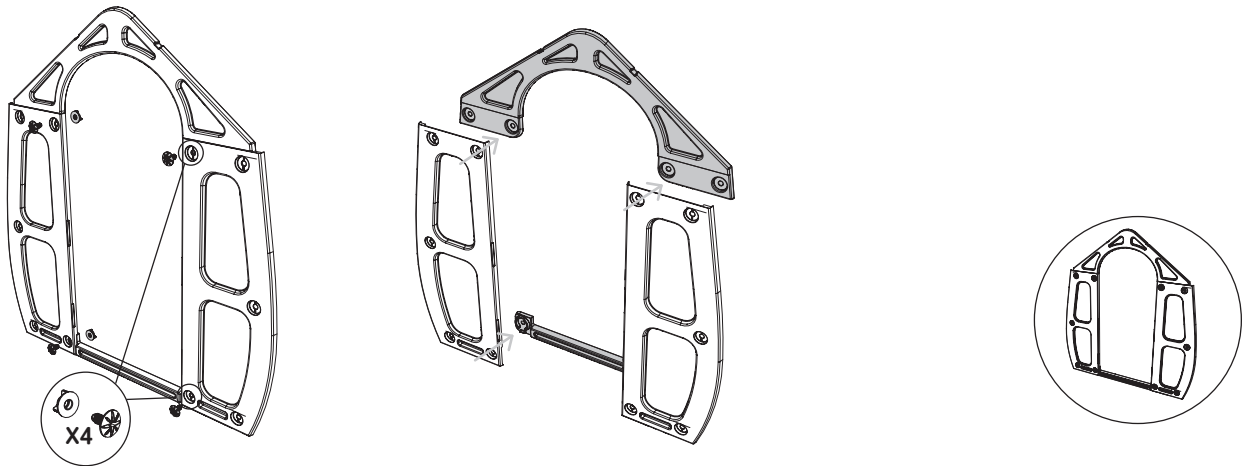
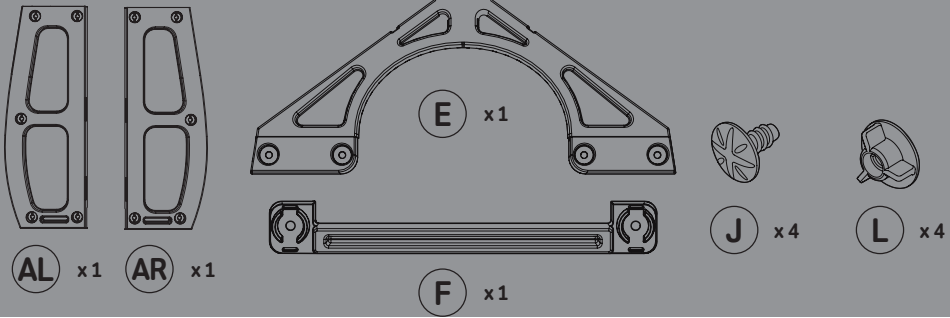

4

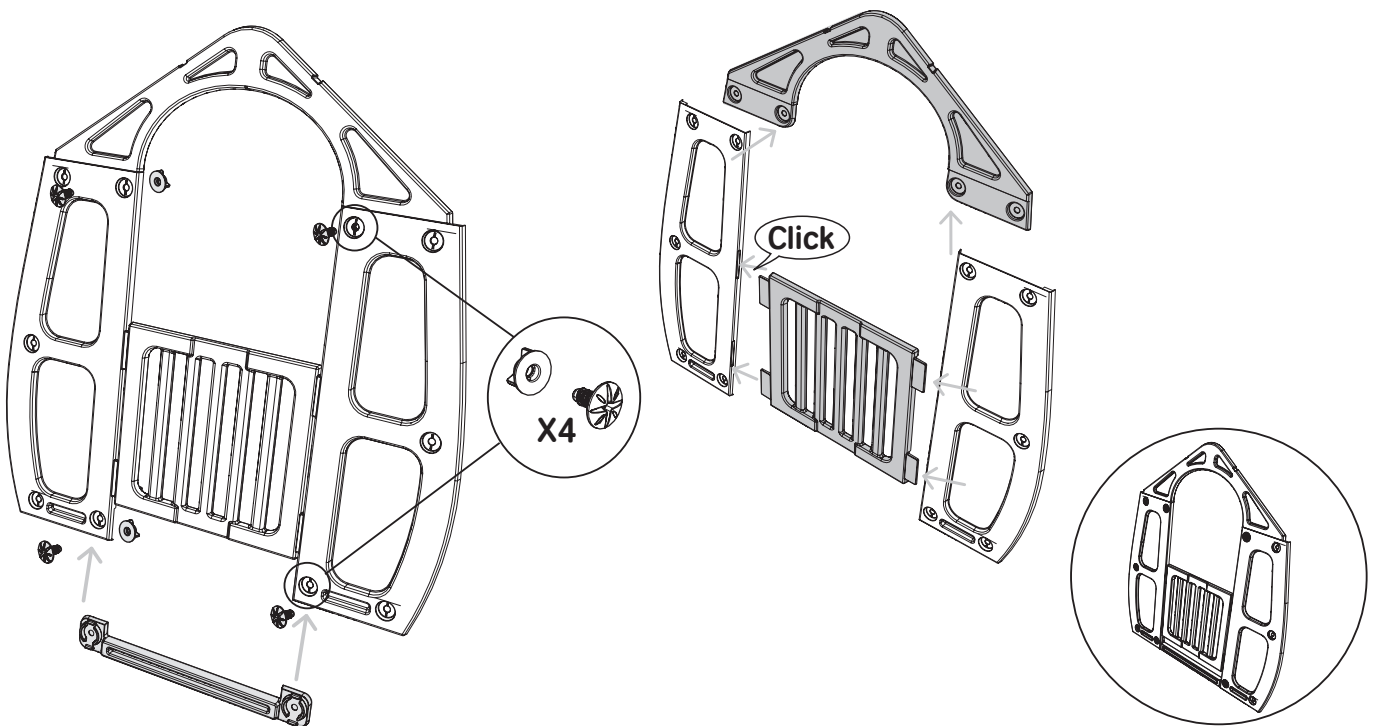
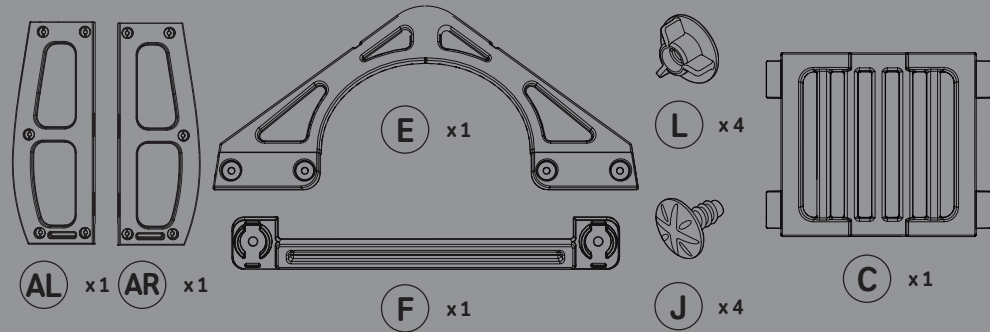

5



J x3



L x3

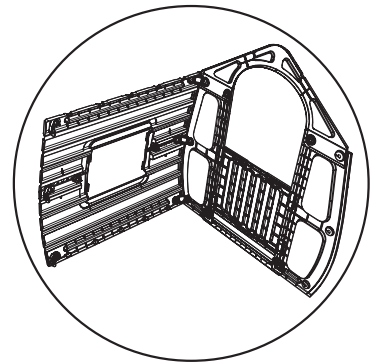
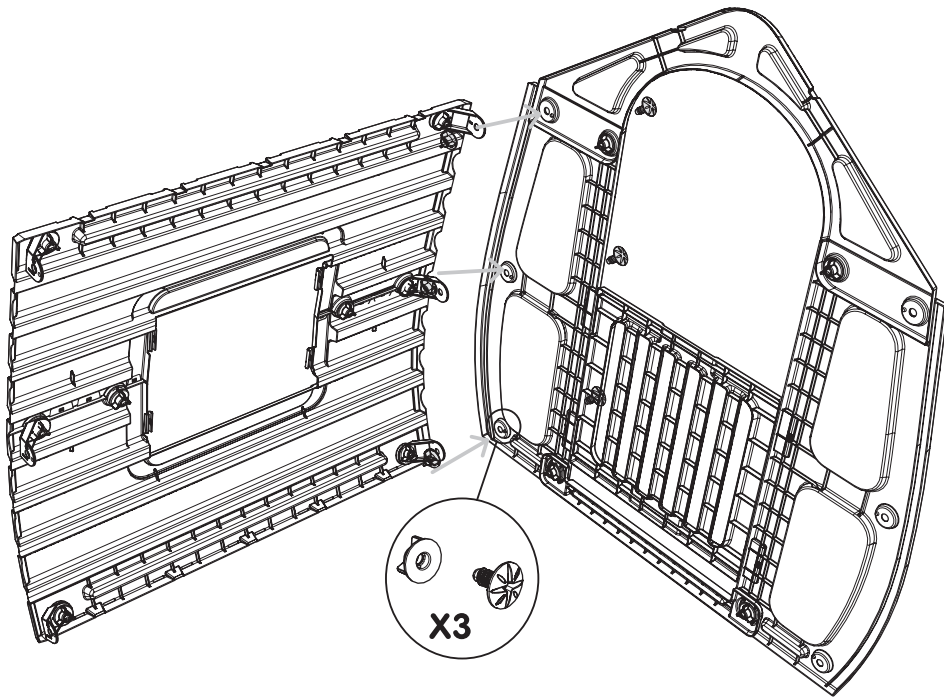

6



J x3



L x3

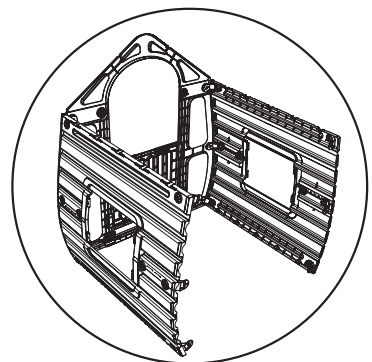
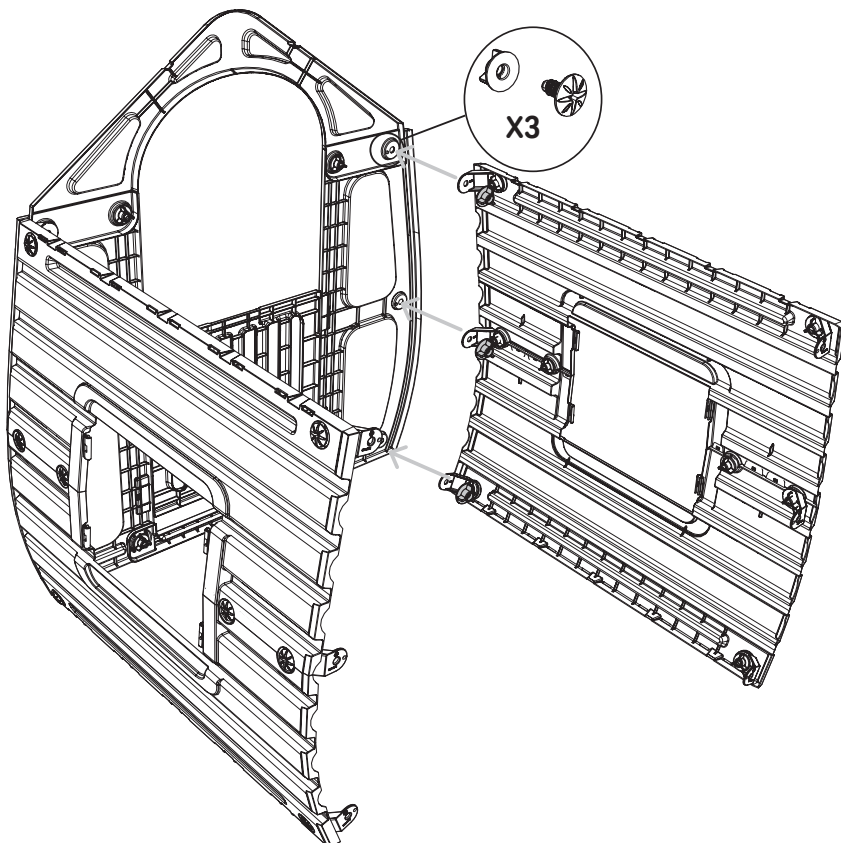

7



J x6

L x6

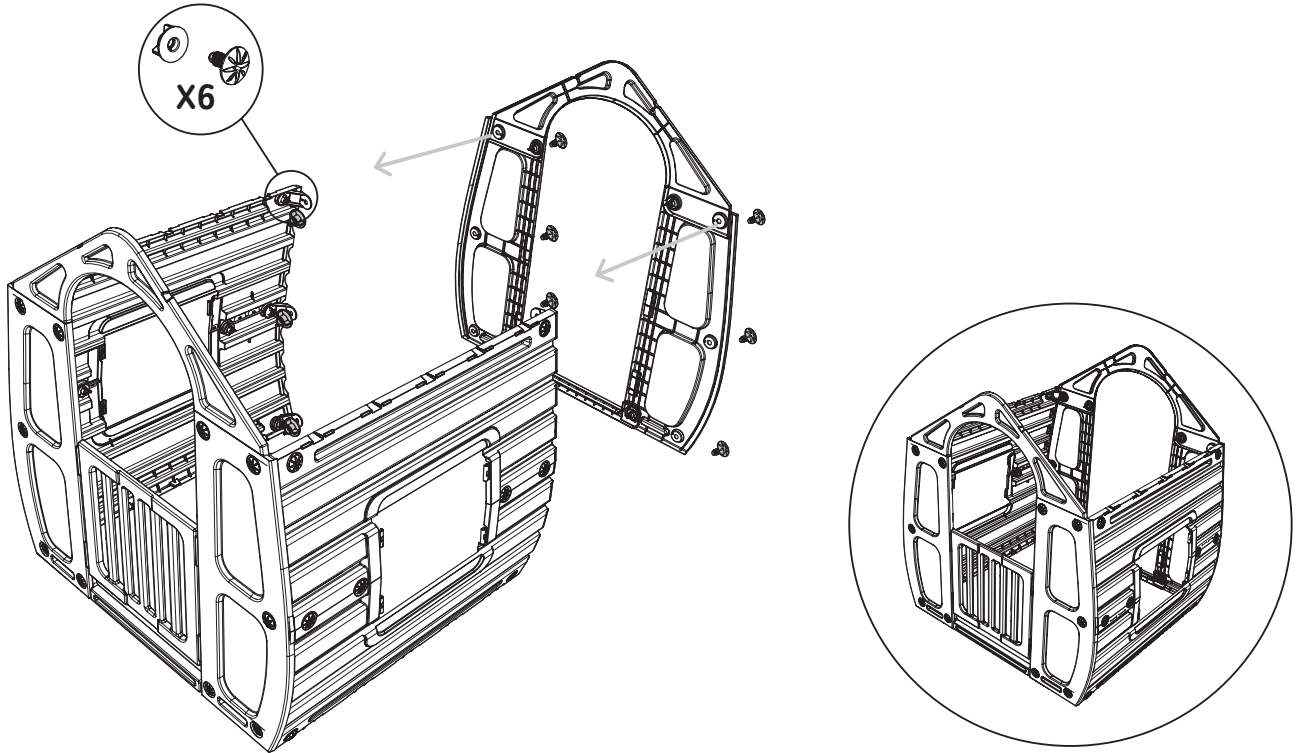

8

G x2

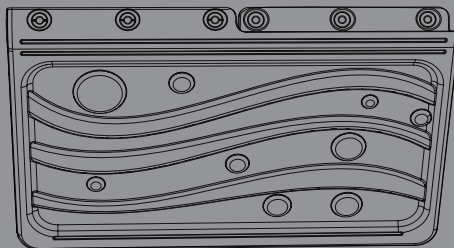

J x6

L x6

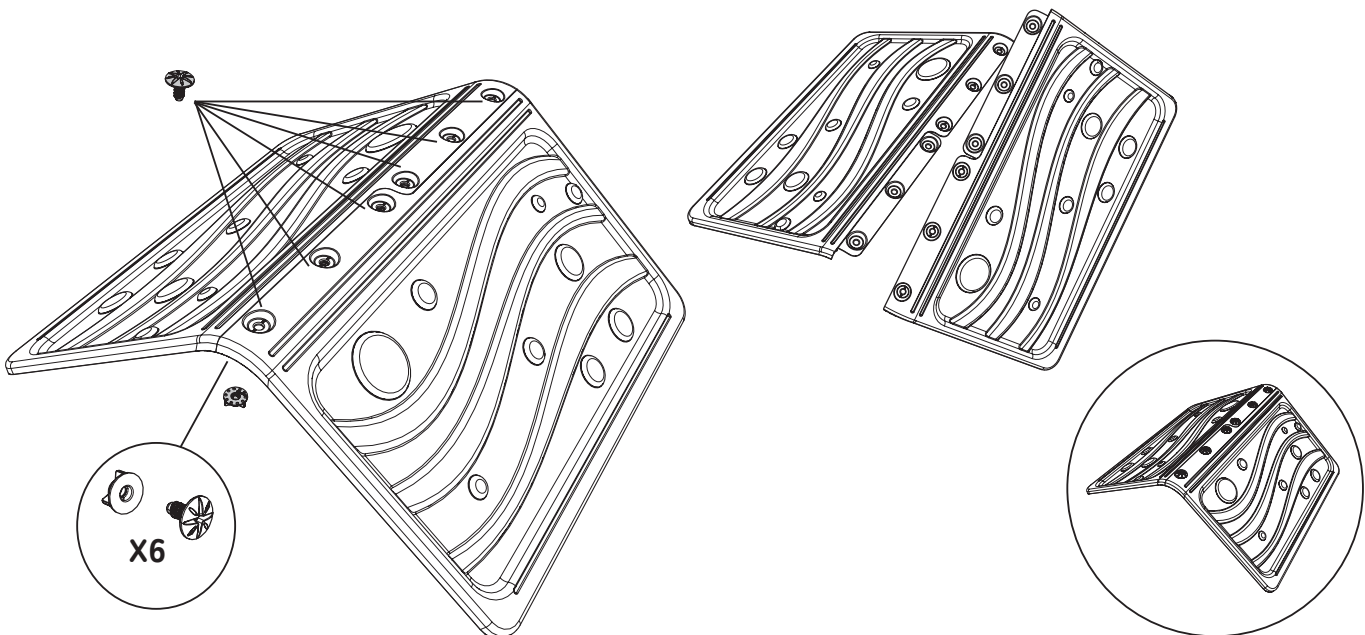

9

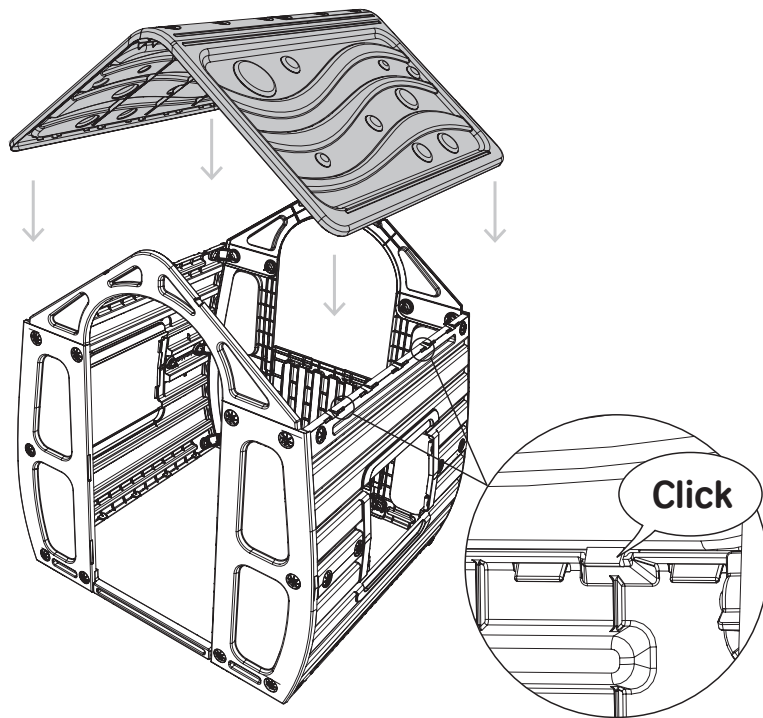

10

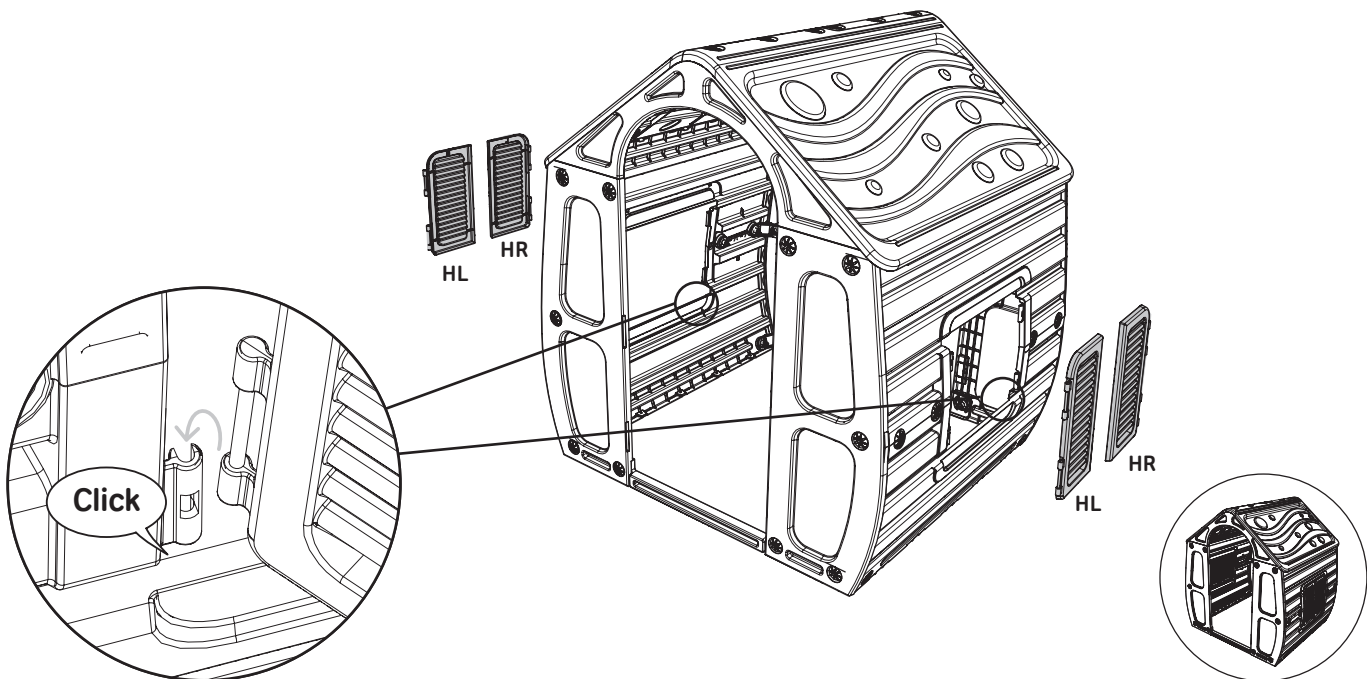
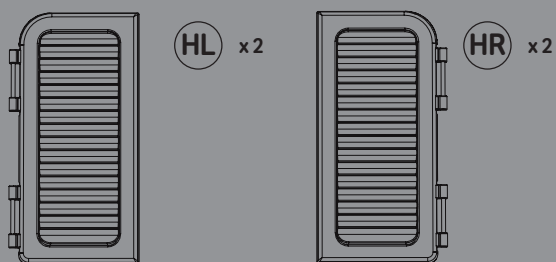

11

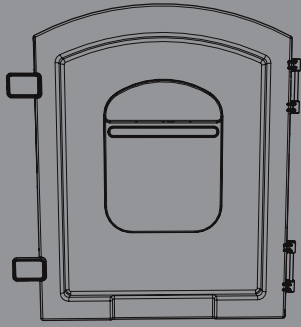

B x1



I x2

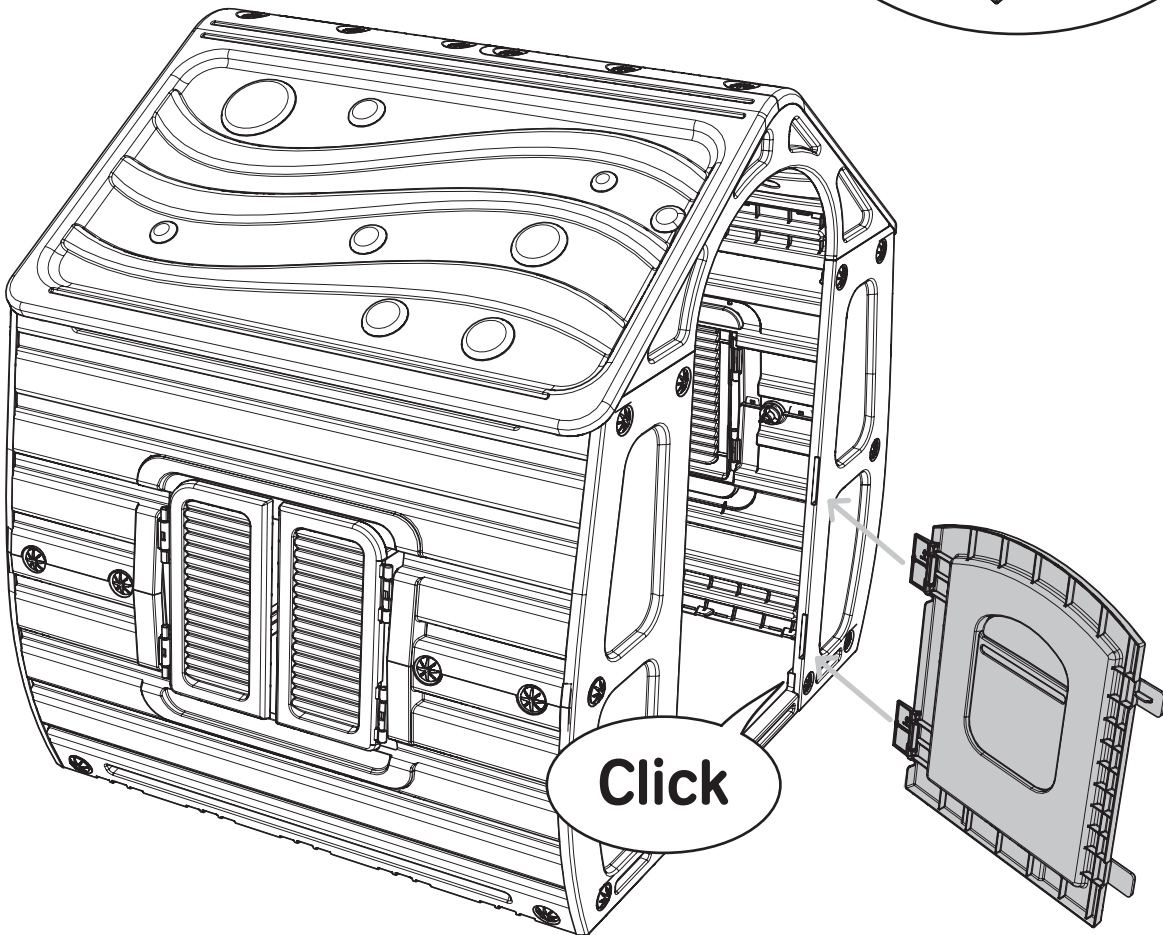
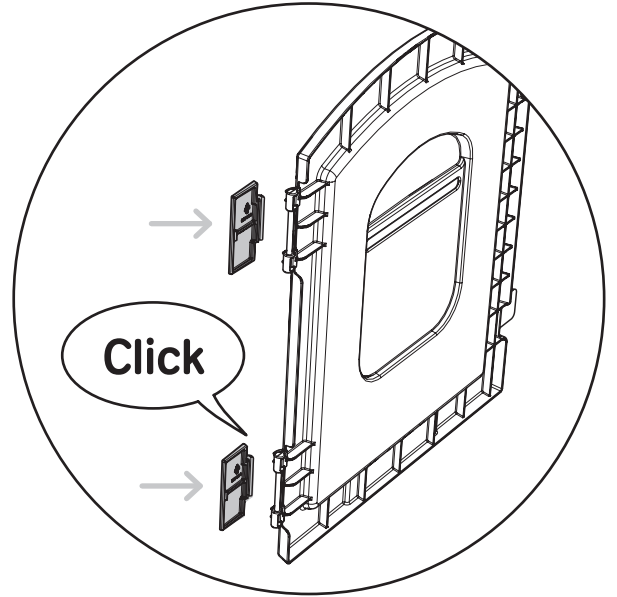

EN

Magical House

WARNING! Only for domestic use.

WARNING! For indoor/outdoor use.

WARNING! Recommended age of user: 10+ months.

WARNING! Adult supervision is required at all times.

Place the toy on a level surface at least 2m from any structure or obstruction, such as fence, garage, house, overhanging branches, laundry lines or electrical wires.

The toy should not be installed over concrete, asphalt or any other hard surface.

Ensure that all fastenings are tight before use.

Check regularly for continued security and for any evidence of deterioration or hazards.

Replace, if required, with suitable & new parts.

Failure to do so may result in an injury or fall.

Adult assembly required.

Roof is not intended to be climbed upon.

Take down the item if adverse weather conditions are forecast i.e.: strong winds.

Remove all packing materials such as bags, bands & cartons.

Use a damp soft cloth & light detergent for cleaning.

Please keep this instructions sheet for future reference.

DE

Magical Haus

ACHTUNG! Nur für den Hausgebrauch.

ACHTUNG! Für drinnen und draußen geeignet.

ACHTUNG! Empfohlenes Alter des Benutzers: ab 10 Monaten.

ACHTUNG! Benutzung stets nur unter Aufsicht von Erwachsenen.

Platzieren Sie das Spielzeug auf einer ebenen Oberfläche mindestens 2m entfernt von Gebäuden oder Hindernissen wie etwa Zäune, Garagen, Häuser, überhängende Äste, Wäscheleinen oder elektrische Leitungen.

Das Spielzeug sollte nicht über Beton, Asphalt oder anderen harten Oberflächen aufgebaut werden.

Stellen Sie vor der Benutzung sicher, dass alle Verschraubungen ordnungsgemäß gestrafft sind.

Bitte regelmäßig auf Sicherheit und mögliche Beschädigungen überprüfen.

Gegebenenfalls durch geeignete und neue ersatzteile austauschen.

Nichteinhaltung kann zu Verletzungen oder Unfällen führen.

Montage nur durch Erwachsene.

Es darf nicht auf das Dach geklettert werden, hierfür ist das Dach nicht bestimmt.

Demontieren Sie den Artikel, wenn ungünstige Wetterbedingungen prognostiziert werden wie z.B.: Sturm oder andere Unwetter.

Entfernen Sie sämtliche Verpackungen wie Beutel, Bänderolen und Kartons.

Zum Reinigen verwenden Sie ein feuchtes Tuch und mildes Spülmittel.

Bitte bewahren Sie diese Anleitung zur späteren Verwendung auf.

FR

Maison magique

ATTENTION! Réservé à un usage familial.

ATTENTION! Utilisation extérieure ou intérieure.

ATTENTION! Âge recommandé de l'utilisateur : 10 mois et plus.

ATTENTION! A utiliser sous la surveillance rapprochée d'un adulte.

Le jouet doit être placé sur une surface nivelée en prévoyant une zone minimale de 2 m entre celui-ci et toute structure ou obstacle tel qu'une barrière, un garage, une maison, des branches d'arbres, des fils à linge ou des câbles électriques.

Le jouet ne doit pas être installé sur du béton, de l'asphalte ou tout autre revêtement en dur.

Veillez-vous assurer que les attaches sont fermées avant leur utilisation.

Il est de première importance d'effectuer des vérifications sur les parties principales à intervalles réguliers et en particulier au début de chaque saison ainsi qu'au cours de la saison d'utilisation du jeu.

Remplacer les éléments défectueux conformément aux instructions du fabricant.

Ne pas effectuer ces vérifications peut entraîner des blessures ou une chute.

Montage exclusivement par un adulte.

Il est interdit de monter sur le toit.

Démonter l'élément si de mauvaises conditions météorologiques sont prévues, tel que des vents violents.

Jeter tous les emballages tels que sacs, bandes plastiques et cartons.

Nettoyer avec un chiffon humide et un détergent doux.

Ces informations doivent être conservées pour toute référence ultérieure.

IT

Casa magica

ATTENZIONE! Solo per uso domestico.

ATTENZIONE! Utilizzabile sia all'interno che all'esterno.

ATTENZIONE! Età consigliata dell'utente: 10+ mesi.

ATTENZIONE! Usare soltanto sotto la sorveglianza di un adulto.

Mettere il giocattolo su una superficie piana ad almeno 2 metri di distanza da qualsiasi struttura o ostacolo, come una recinzione, garage, edifici, rami sporgenti, fili per il bucato o cavi elettrici.

Il giocattolo non deve essere installato su cemento, asfalto o qualsiasi altra superficie dura.

Si prega di assicurarsi che tutti gli elementi di fissaggio siano serrati prima dell'uso.

Controllare regolarmente che il giocattolo continui ad essere sicuro e se sono presenti segni di deterioramento o pericoli.

Sostituire, se necessario, con parti nuove adatte.

La mancata esecuzione di quanto sopra può causare lesioni o cadute.

L'assemblaggio va eseguito obbligatoriamente da persone adulte.

Il tetto non è destinato per arrampicarsi sopra.

Rimuovere l'oggetto in caso di previsioni di tempo avverso, come forte vento.

Rimuovere tutti i materiali di imballaggio come sacchetti, fasce e cartoni.

Usare un panno umido e un detergente delicato per pulire.

Conservare queste istruzioni per futuro riferimento.

ES

Casita mágica

¡ADVERTENCIA! Solo para uso doméstico.

¡ADVERTENCIA! Uso bajo techo o al aire libre.

¡ADVERTENCIA! Edad recomendada del usuario: 10+ meses.

¡ADVERTENCIA! Se requiere la supervisión de un adulto en todo momento.

Colocar el juguete en una superficie plana al menos 2 mts de cualquier estructura u obstrucción, tales como valla, garaje, edificios, ramas colgantes, tendaderas de ropa o cables eléctricos.

El juguete no debe instalarse sobre una superficie de hormigón, asfalto o cualquier otra superficie dura.

Asegúrese de que todas las sujeciones están apretadas antes de usar.

Compruebe de manera regular para mantener la seguridad y para detectar cualquier evidencia de deterioro o de peligro.

Reemplace, si es necesario, con piezas apropiadas y nuevas.

No hacerlo puede conllevar a lesiones o caídas.

El juguete debe ser armado por una persona adulta.

El techo no está destinado para subirse en él.

Desarmar el artículo si se pronostican condiciones meteorológicas adversas, tales como fuertes vientos.

Retirar todos los materiales de embalaje tales como bolsas, bandas y cartones.

Utilice un paño húmedo y un detergente suave para la limpieza.

Por favor, guarde estas instrucciones para futuras referencias.

Reemplazar todos los elementos defectuosos de acuerdo con las instrucciones del fabricante.

No se deben realizar estas verificaciones, ya que pueden causar lesiones o caídas.

Montaje exclusivamente por un adulto.

Está prohibido subir al tejado.

Desmontar el elemento si se pronostican condiciones meteorológicas adversas, tales como fuertes vientos.

Desmontar el elemento si se pronostican condiciones meteorológicas adversas, tales como fuertes vientos.

Desmontar el elemento si se pronostican condiciones meteorológicas adversas, tales como fuertes vientos.

Desmontar el elemento si se pronostican condiciones meteorológicas adversas, tales como fuertes vientos.

Desmontar el elemento si se pronostican condiciones meteorológicas adversas, tales como fuertes vientos.

Desmontar el elemento si se pronostican condiciones meteorológicas adversas, tales como fuertes vientos.

Desmontar el elemento si se pronostican condiciones meteorológicas adversas, tales como fuertes vientos.

Desmontar el elemento si se pronostican condiciones meteorológicas adversas, tales como fuertes vientos.

Desmontar el elemento si se pronostican condiciones meteorológicas adversas, tales como fuertes vientos.

Desmontar el elemento si se pronostican condiciones meteorológicas adversas, tales como fuertes vientos.

Desmontar el elemento si se pronostican condiciones meteorológicas adversas, tales como fuertes vientos.

Desmontar el elemento si se pronostican condiciones meteorológicas adversas, tales como fuertes vientos.

Desmontar el elemento si se pronostican condiciones meteorológicas adversas, tales como fuertes vientos.

Desmontar el elemento si se pronostican condiciones meteorológicas adversas, tales como fuertes vientos.

Desmontar el elemento si se pronostican condiciones meteorológicas adversas, tales como fuertes vientos.

Desmontar el elemento si se pronostican condiciones meteorológicas adversas, tales como fuertes vientos.

Desmontar el elemento si se pronostican condiciones meteorológicas adversas, tales como fuertes vientos.

Desmontar el elemento si se pronostican condiciones meteorológicas adversas, tales como fuertes vientos.

Desmontar el elemento si se pronostican condiciones meteorológicas adversas, tales como fuertes vientos.

Desmontar el elemento si se pronostican condiciones meteorológicas adversas, tales como fuertes vientos.

Desmontar el elemento si se pronostican condiciones meteorológicas adversas, tales como fuertes vientos.

Desmontar el elemento si se pronostican condiciones meteorológicas adversas, tales como fuertes vientos.

Desmontar el elemento si se pronostican condiciones meteorológicas adversas, tales como fuertes vientos.

Desmontar el elemento si se pronostican condiciones meteorológicas adversas, tales como fuertes vientos.

Desmontar el elemento si se pronostican condiciones meteorológicas adversas, tales como fuertes vientos.

Desmontar el elemento si se pronostican condiciones meteorológicas adversas, tales como fuertes vientos.

Desmontar el elemento si se pronostican condiciones meteorológicas adversas, tales como fuertes vientos.

Desmontar el elemento si se pronostican condiciones meteorológicas adversas, tales como fuertes vientos.

Desmontar el elemento si se pronostican condiciones meteorológicas adversas, tales como fuertes vientos.

Desmontar el elemento si se pronostican condiciones meteorológicas adversas, tales como fuertes vientos.

Desmontar el elemento si se pronostican condiciones meteorológicas adversas, tales como fuertes vientos.

Desmontar el elemento si se pronostican condiciones meteorológicas adversas, tales como fuertes vientos.

Desmontar el elemento si se pronostican condiciones meteorológicas adversas, tales como fuertes vientos.

Desmontar el elemento si se pronostican condiciones meteorológicas adversas, tales como fuertes vientos.

Desmontar el elemento si se pronostican condiciones meteorológicas adversas, tales como fuertes vientos.

Desmontar el elemento si se pronostican condiciones meteorológicas adversas, tales como fuertes vientos.

Substitua se necessário, com peças adequadas e novas.

Não fazer isso pode resultar em uma lesão ou queda.

Necessária a montagem por um adulto.

O teto não está destinado a ser atingido.

Retire o item se as condições da previsão do tempo forem desfavoráveis.

Remova todos os materiais de embalagem, tais como sacos, fitas adesivas e caixas.

Limpe com pano húmido, detergentes suaves e água corrente.

Guarde estas instruções para referência futura.

NL

Magisch huis

WAARSCHUWING! Uitsluitend voor huiselijk gebruik.

WAARSCHUWING! Voor binnen en buiten.

WAARSCHUWING! Aanbevolen leeftijd van de gebruiker: 10+ maanden.

WAARSCHUWING! Alleen onder toezicht van volwassenen gebruiken.

Plaats het speeltje op een vlakke ondergrond op tenminste 2m afstand van een structuur of obstakel, zoals een hek, garage, gebouwen, overhangende takken, waslijnen of elektrische draden.

Het speeltje mag niet op beton, asfalt of enig ander hard oppervlak worden geïnstalleerd.

Zorg ervoor dat alles een goede spanning heeft en goed vast zit.

Controleer regelmatig op veiligheid en op enige aanwijzing van beschadiging of gevaar.

Indien vereist, vervang met geschikte en nieuwe onderdelen.

Doet u dit niet, dan kan dat verwondingen of vallen ten gevolg hebben.

Montage door een volwassene vereist.

Het dak is niet geschikt om op te klimmen.

Verwijder het speeltje bij ongunstige weersvoorspelling, zoals harde wind.

Verwijder al het verpakkingsmateriaal, zoals zakken, linten en dozen.

Gebruik voor het reinigen een vochtige doek en zacht schoonmaakmiddel.

Bewaars dit instructieblad voor toekomstig gebruik.

Bewaars dit instructieblad voor toekomstig gebruik.

Bewaars dit instructieblad voor toekomstig gebruik.

Bewaars dit instructieblad voor toekomstig gebruik.

Bewaars dit instructieblad voor toekomstig gebruik.

Bewaars dit instructieblad voor toekomstig gebruik.

Bewaars dit instructieblad voor toekomstig gebruik.

Bewaars dit instructieblad voor toekomstig gebruik.

Bewaars dit instructieblad voor toekomstig gebruik.

Bewaars dit instructieblad voor toekomstig gebruik.

Bewaars dit instructieblad voor toekomstig gebruik.

Bewaars dit instructieblad voor toekomstig gebruik.

Bewaars dit instructieblad voor toekomstig gebruik.

Bewaars dit instructieblad voor toekomstig gebruik.

Bewaars dit instructieblad voor toekomstig gebruik.

Bewaars dit instructieblad voor toekomstig gebruik.

Bewaars dit instructieblad voor toekomstig gebruik.

Bewaars dit instructieblad voor toekomstig gebruik.

Bewaars dit instructieblad voor toekomstig gebruik.

Bewaars dit instructieblad voor toekomstig gebruik.

Bewaars dit instructieblad voor toekomstig gebruik.

Bewaars dit instructieblad voor toekomstig gebruik.

Bewaars dit instructieblad voor toekomstig gebruik.

Bewaars dit instructieblad voor toekomstig gebruik.

Bewaars dit instructieblad voor toekomstig gebruik.

Bewaars dit instructieblad voor toekomstig gebruik.

Bewaars dit instructieblad voor toekomstig gebruik.

Bewaars dit instructieblad voor toekomstig gebruik.

Bewaars dit instructieblad voor toekomstig gebruik.

Bewaars dit instructieblad voor toekomstig gebruik.

Bewaars dit instructieblad voor toekomstig gebruik.

Bewaars dit instructieblad voor toekomstig gebruik.

Bewaars dit instructieblad voor toekomstig gebruik.

Bewaars dit instructieblad voor toekomstig gebruik.

Bewaars dit instructieblad voor toekomstig gebruik.

Bewaars dit instructieblad voor toekomstig gebruik.

Bewaars dit instructieblad voor toekomstig gebruik.

Bewaars dit instructieblad voor toekomstig gebruik.

Bewaars dit instructieblad voor toekomstig gebruik.

Bewaars dit instructieblad voor toekomstig gebruik.

Bewaars dit instructieblad voor toekomstig gebruik.

Bewaars dit instructieblad voor toekomstig gebruik.

Bewaars dit instructieblad voor toekomstig gebruik.

Bewaars dit instructieblad voor toekomstig gebruik.

Bewaars dit instructieblad voor toekomstig gebruik.

Bewaars dit instructieblad voor toekomstig gebruik.

Bewaars dit instructieblad voor toekomstig gebruik.

Bewaars dit instructieblad voor toekomstig gebruik.

Bewaars dit instructieblad voor toekomstig gebruik.

Bewaars dit instructieblad voor toekomstig gebruik.

Bewaars dit instructieblad voor toekomstig gebruik.

Bewaars dit instructieblad voor toekomstig gebruik.

Bewaars dit instructieblad voor toekomstig gebruik.

Bewaars dit instructieblad voor toekomstig gebruik.

Bewaars dit instructieblad voor toekomstig gebruik.

dovoljno zategnuti.

Radi sigurnosti upotrebe redovito provjeravajte igračku ispravnost igračke.

Po potrebi zamijenite sa prikladnim i novim dijelovima.

Nepoštivanje upozorenja može uzrokovati ozljedu ili pad.

Sklapanje moraju obaviti odrasli.

Krov nije namijenjen za penjanje.

Rasklopite predmet u slučaju prognoze nepovoljnih vremenskih uvjeta odnosno jakih vjetrova.

Uklonite sve materijale ambalaže kao što su vrećice, trake i kutije.

Čistite vlažnom krpom i blagim deterdžentom za čišćenje.

Molimo sačuvajte ove upute za buduću upotrebu.

SK

Čarovný domček

UPOZORNENIE! Iba na domáce použitie.

UPOZORNENIE! Použitie pre vnútorné a vonkajšie priestory.

UPOZORNENIE! Odporúčaný vek používateľa: 10+ mesiacov.

UPOZORNENIE! Používajte len pod dohľadom dospeléj osoby.

Umiestnite hračku na rovny povrch aspon 2 m od akejkoľvek konštrukcie alebo obštrukcie, ako je oploštenie, garaz, dom, previsajúcimi vetvami stromov, vedenie pracovne alebo elektrických vodičov.

Výrobok neumiestňujte na tvrdý povrch, ako napr. betón, asfalt atď.

Pred použitím skontrolujte, či sú všetky prvky utiahnuté na tesno.

Pravidelne kontrolujte bezpečnosť a prípadné známky znehodnotenia alebo nebezpečenstva.

Podľa potreby vymeňte diely výrobku za nové.

V opačnom prípade používanie výrobkomôže viesť k pádom a úrazom.

Skladat dospelou osobou.

Je prísne zakázané vystupovať na strechu výrobku.

Demontujte výrobok v prípade očakávania zlého počasia, napríklad, silného vetra.

Odstráňte obalový materiál: lepenku, vrecká a gumičky.

Čistenie: vlhkou handričkou a jemným saponátom.

Vhodné na umývanie pod tečúcou vodou.

Odporúčame ponechať si tento návod pre neskoršie použitie.

BS

Čarobna kućica

UPOZORENJE! Samo za uporabu u domu.

UPOZORENJE! Za upotrebu na otvorenom i zatvorenom prostoru.

UPOZORENJE! Preporučena starost korisnika: 10+ mjeseci.

UPOZORENJE! Koristiti samo pod nadzorom odraslih.

Postavite igračku na ravnu podlogu udaljenu najmanje 2 metra od bilo kog objekta ili prepreke kao što su ograde, garaže, zgrade, niske grane, konopci za sušenje rublja ili električni kablovi.

Ne postavljati igračku na betonsku, asfaltnu ili neku drugu tvrdu podlogu.

Prije upotrebe provjerite jesu li svi pričvrtni elementi dovoljno zategnuti.

Da ne bi došlo do ozleda ili kvara, a za sigurnu upotrebu, redovno proveravajte ispravnost svih spojeva.

U slučaju potrebe, zamenite ih odgovarajućim, novim delovima.

Ako se to ne učini, može doći do povrede ili pada.

Sklapanje moraju obaviti odrasli.

Krov nije predviđen za penjanje.

Skinite igračku ako je prognozirano loše vrijeme, npr. snažan vjeter.

Uklonite svu ambalažu kao što su kese, trake, kutije i slično.

Čistite vlažnom krpom, blagim deterdžentom i tekućom vodom.

Sačuvajte ovo upozorenje – trebaće vam i kasnije.

CZ

Magický domeček

UPOZORNĚNÍ! Jen pro domácí použití.

UPOZORNĚNÍ! K použití ve vnitřních prostorech a venku.

UPOZORNĚNÍ! Doporučený věk uživatele: 10+ měsíců.

UPOZORNĚNÍ! Používejte jen pod dohledem dospělých osob.

Instalovat pouze na rovném horizontálním povrchu a ve vzdálenosti nejméně 2 metrů od jiných předmětů nebo objektů, jako plotů nebo ohrad, garáží, budov, stromů, prádelních šůr nebo elektrických kabelů.

Hračka nesmí být nainstalována na betoně, asfaltě nebo jiném pevném povrchu.

Před použitím se ujistěte, že jsou všechny převýšovací prvky utaženy.

Pravidelně kontrolujte připojení pro další bezpečnost a jakýkoliv důkaz poškození nebo nebezpečí.

Nahradit, v případě potřeby, novým a vhodným dílem.

Pokud tak neučiníte, může dojít k zranění nebo pádu.

Sestavení musí provést pouze dospělá osoba. Nelezte na střechu.

Sejmout při zhoršených povětrnostních podmínkách, tj. silný vítr.

Odstraňte všechny obalové materiály, jako jsou pytly, pásy a karton.

K čištění použijte vlhký hadřík a jemný čistící prostředek.

Mějte tento návod po ruce probudoucí použití.

HU

Varázslatos Ház

FIGYELMEZTETÉS! Csak otthoni használatra.

FIGYELMEZTETÉS! Bel- és kültérre.

FIGYELMEZTETÉS! Ajánlott életkor a felhasználónak: 10+ hónap.

FIGYELMEZTETÉS! Csak felnőtt felügyelete mellett használható.

Állítsa a játékot a talajra és legalább 2 m távol az olyan akadályoktól, mint pl. kerítések, házak, garázsok, szárítókötelek, elektromos vezetékek vagy lógó ágak, stb.

Ne tegye a játékot betonra, aszfaltra, vagy más kemény felületre.

Győződjön meg róla, hogy minden rögzítés szoros használat előtt.

A folyamatos biztonságos használat érdekében, rendszeresen ellenőrizze a játék kopását, vagy egyéb veszélyes elváltozását.

Amennyiben szükséges, cserélje ki a hibás részeket új, megfelelő részekkel.

Ennek elmulasztása sérüléseket eredményezhet.

Az összeszerelést felnőtt végezze.

A tetőre nem szabad fölmászni.

Vegye le a hintát, amennyiben kedvezőtlen időjárás jósólnak, pl. erős szelet.

Távolítsa el minden csomagoló anyagot, így a zacskókat, kötöző szalagokat és kartonokat.

Tisztításához használjon nedves rongyot és gyenge tisztítószert.

Örizzze meg ezeket az utasításokat a jövőre is.

PL

Magiczny domek

OSTRZEŻENIE! Wyłącznie do użytku domowego.

OSTRZEŻENIE! Do użytku wewnątrz i na zewnątrz.

OSTRZEŻENIE! Zalecany wiek użytkownika: 10+ miesięcy.

OSTRZEŻENIE! Nigdy nie pozostawiaj dzieci bez nadzoru dorosłych.

Umieścić sprzęt do zabaw na równej powierzchni w odległości co najmniej 2 m od jakichkolwiek konstrukcji lub przeszkody, takiej jak ogrodzenia, garaży, budynki, wystające gałęzie, sznury do suszenia bielizny lub przewody elektryczne.

Sprzętu do zabaw nie należy ustawiać na betonie, asfalcie lub innej twardej nawierzchni.

Przed użyciem upewnij się, że wszystkie mocowania są dobrze dokręcone.

Zaleca się regularne sprawdzenie warunków bezpieczeństwa oraz tego, czy nie powstają jakiegokolwiek uszkodzenia lub zagrożenia.

W razie konieczności należy wymienić uszkodzone części na odpowiednio nowe.

Nieprzeznaczanie tego może spowodować niebezpieczeństwo urazu lub upadku.

Montaż powinien być przeprowadzony przez osobę dorosłą.

Nie należy dopuszczać wchodzenia na dach sprzętu do zabaw.

W przypadku prognozowanych niesprzyjających warunków pogodowych, na przykład, silnego wiatru, należy zabrać sprzęt.

Należy usunąć wszystkie opakowania takie jak torby, taśmy i kartony.

Do czyszczenia należy używać wilgotnej ściereczki i łagodnego detergentu.

Instrukcję obsługi należy zachować na czas użytkowania.

RO

Căsuța magica

AVERTISMENT! Numai pentru uz casnic.

AVERTISMENT! Pentru uz în interior sau în exterior.

AVERTISMENT! Vârsta recomandată a utilizatorului: 10+ luni.

AVERTISMENT! Folosiți numai sub supravegherea unui adult.

Așezați jucăria pe o suprafață plană la cel puțin 2 m distanță de orice structură sau obstrucție, cum ar fi un gard, garaj, casă, ramuri, franghii de rufe sau fire electrice.

Jucăria nu trebuie să fie instalată pe beton, asfalt sau orice altă suprafață tare.

Înainte de a utiliza, asigurați-vă că toate elementele de fixare sunt strânse bine.

Verificați periodic conexiunile pentru securitate continuă și pentru orice dovezi de deteriorare sau pericole.

Înlocuiți, dacă este necesar, cu piese noi și adecvate.

Nerespectarea acestor indicații poate duce la rănire sau cădere.

Este necesară asamblarea de către un adult.

Acoperișul nu este destinat pentru cățărare pe el.

Puneți la adăpost sau demontați dacă se prevăd condiții atmosferice nefavorabile precum vânturi puternice.

Îndepărtați toate ambalajele, cum ar fi saci, benzi și cutii de carton.

Pentru curățare folosiți o cârpă umedă și un detergent slab.

Vă rugăm să păstrați aceste instrucțiuni pentru referințe ulterioare.

DK

Magisk hus

ADVARSEL! Kun til privat brug.

ADVARSEL! Indendørs / hjemmebrug.

ADVARSEL! Anbefalet alder for brugeren: 10+ måneder.

ADVARSEL! Voksenopsyn er påkrævet på alle tidspunkter.

Stil Legetøjet på en jævn overflade mindst 2 meter fra enhver konstruktion eller forhindring såsom et hegn, garage, bygninger, udhængende grene, vasketøjsnore eller elektriske ledninger.

Legetøjet må ikke opstilles på beton, asfalt eller nogen anden hård overflade.

Sørg for at alle fastgørelser er stramme før brug.

Tjek regelmæssigt for at vedligeholde sikkerhed og for tegn på nedslidning eller farer.

Udskift med passende og/eller nye dele -hvis det er nødvendigt.

Hvis dette ikke udføres, kan det forårsage skade eller fald.

Skal samles af en voksen person.

Taget er ikke beregnet til at blive klatret på.

Tag huset ned, hvis der er udsigt til dårlige vejrforhold som f.eks. stærk vind.

Fjern al emballage såsom poser, bånd og kartoner.

Renses med fugtig klud og mildt rengøringsmiddel.

Gem venligst denne brugsanvisning til senere brug.

SE

Magical House

WARNING! Endast för hemmabruk.

WARNING! Inomhus/utomhusbruk.

WARNING! Rekommenderad ålder för användaren: 10+ månader.

WARNING! Se till att en vuxen person alltid är närvarande.

Placera leksaken på en plan yta minst 2 m från en byggnad eller ett hinder såsom t.ex. staket, garage, hängande grenar, tvättlinor eller elledningar.

Placera inte leksaken på betong, asfalt eller annat hårt underlag.

Kontrollera att alla fastsättningarna är rätt före användning.

Kontrollera regelbundet för fortsatt säkerhet och för eventuella tecken på försämring eller risker.

Vid behov, ersätt med lämpliga och nya delar.

Underlåtenhet att göra detta kan leda till skada eller fall.

Kräver montering av en vuxen person.

Taket är inte avsett för klättring.

Ställ undan om gynnssamma väderförhållanden väntas, t.ex. starka vindar.

Avlägsna allt förpackningsmaterial, såsom påsar, snören och kartonger.

Rengör med en fuktig trasa och milt

rengöringsmedel.
Spara instruktionsbladet för framtida referens.

NO
Magisk lekehus
ADVARSEL! Kun for privatbruk.
ADVARSEL! Innendørs-/utendørsbruk.
ADVARSEL! Anbefalt alder for brukeren: 10+ måneder.
ADVARSEL! Voksne må hele tiden holde barna under oppsikt.
Plasser leken på flatt underlag, minst 2 meter fra andre bygninger eller hindringer som for eksempel gjerde, garasje, hus, overhengende grener, tørkestativ eller elektriske kabler.
Ikke plasser leken på betong, asfalt eller andre harde underlag.
Pass på at alle festene er stramme før bruk.
Sjekk jevnlig for evt. forverring eller farer, for å øke sikkerhet.
Reparer med passende og nye deler ved behov.
Hvis produktet ikke repareres, kan det resultere i en skade eller fall.
Må monteres av en voksen.
Taket er ikke beregnet til å klatre på.
Avmonter produktet dersom dårlig vær er varslet, som f.eks. sterk vind.
Fjern all emballasjen som for eksempel vesker, bånd og kartonger.
Bruk en fuktig klut og et mildt rengjøringsmiddel ved rengjøring.
Oppbevar disse instruksjonene for fremtidig bruk.

FI
Maaginen Talo
VAROITUS! Ainoastaan kotikäyttöön.
VAROITUS! Sisä-/ulkokäyttöön.
VAROITUS! Suositeltu käyttöikä: 10+ vuokautta.
VAROITUS! Lelua saa käyttää vain aikuisten valvonnassa.
Aseta lelu tasaisen pinnan päälle, vähintään 2 metrin etäisyydelle kaikista rakennelmista tai esteistä, kuten aidoista, autotalleista, matalista oksista, pyykkinaruista tai sähkölinjoista.
Lelua ei tule asettaa betonin, asfaltin tai minkään muun kovan pinnan päälle.
Varmista, että kaikki kiinnikkeet ovat tiukalla ennen käyttöä.
Käyttöturvallisuuden varmistamiseksi laite tulee tarkistaa säännöllisesti vaurioiden, kulumien tai muiden uhkien varalta.
Korvaa kaikki kuluneet ja vaurioituneet osat tarpeen vaatiessa uusilla, asianmukaisilla osilla.
Tämän kehoitteen noudattamatta jättämisestä saattaa seurata putoaminen ja/tai henkilövahinko.
Lelun saa koota vain aikuinen.
Katkoa ei ole tarkoitettu kiipeilyä varten.
Ota väline pois, jos ennusteessa on luvassa huonoa sääätä, esim. voimakkaista tuulia.
Poista kaikki pakkausmateriaalit, kuten muovipussit, kumilenkit ja pakkauspahvit.
Puhdista lelu perusteellisesti kankaalla, miedolla puhdistusaineella ja juoksevalla vedellä.
Säilytä nämä ohjeet myöhemmää käyttöä varten.

BG
Вълшебна къща
ВНИМАНИЕ! За употреба само в домашни условия.
ВНИМАНИЕ! Подходящо за употреба, както на открито, така и на закрито.
ВНИМАНИЕ! Препоръчителна възраст на потребителя: 10+ месеца.
ВНИМАНИЕ! При игра са необходими родителски контрол и наблюдение.
Поставете играчката върху равна повърхност на разстояние най-малко 2 м от всяка структура или препятствие, като ограда, гараж, къща, клони, възета за простиране или електрически проводници.
Не се препоръчва поставяне на бетонни, асфалтени и други твърди повърхности.
Уверете се, че всички сглобки са добре затегнати, преди да пристъпите към употреба на продукта.
Проверявайте редовно състоянието за повреда.
Ако установите повреда, подменете повредените части с нови.
В противен случай повредата може да предизвика нараняване, падане или други инциденти.
Сглобяването и монтажът на това съоръжение трябва да се извършат от възрастен.
Покривът не е предначинен за катерене.
При прогноза за неблагоприятни атмосферни

условия (силни ветрове), разгледете продукта и го приберете за съхранение.
Отстранете всички опъковачни материали като: пликове, ленти и картонени.
Почиствайте с влажна кърпа и лек почистващ препарат.
Моля, запазете тези инструкции за бъдеща справка.

RU
Магический домик
ВНИМАНИЕ! Только для домашнего пользования.
ВНИМАНИЕ! Для использования внутри помещений и на открытом воздухе.
ВНИМАНИЕ! Рекомендуемый возраст пользователя: 10+ месяцев.
ВНИМАНИЕ! Пользоваться изделием только под присмотром взрослых.
Установите изделие на плоскую поверхность минимум в 2 м от других объектов, таких как забор, гараж, здание, свисающие ветви деревьев, веревки для сушки белья или электрические провода.
Нельзя устанавливать изделие на твердой поверхности, такой как бетон, асфальт и т.д.
Перед использованием убедитесь, что все крепления затянуты до упора.
Регулярно проверяйте состояние изделия, наличие поломок и других факторов, влияющих на безопасность эксплуатации.
При необходимости замените детали изделия на новые.
В протитивном случае эксплуатация изделия может привести к падению и травмам.
Сборка должна осуществляться только взрослыми.
Нельзя забираться на крышу изделия.
Разберите изделие, если ожидается плохая погода, например, сильный ветер.
Снимите упаковочный материал: картон, пакеты и ленты.
Для чистки используйте влажную тряпку с моющим средством.
Сохраните эти инструкции для будущего использования.

UK
Магічний будиночок
УВАГА! Тільки для особистого використання.
УВАГА! Для використання зовні та в приміщенні.
УВАГА! Рекомендуваний вік користувача: 10+ місяців.
УВАГА! Весь час усі дії слід виконувати під наглядом дорослих осіб.
Поставте іграшку на рівну поверхню на відстані хоча б 2 метрів від будь-якої споруди чи огорожі; наприклад, від паркану, гаражу, будівель, звисаючих гілок дерев, сушарок для впраної білизни та одягу, а також електричних проводів.
Іграшку не можна встановлювати поверх бетонної, асфальтової чи будь-якої іншої твердої поверхні.
Перед використанням переконайтеся, що всі кріплення міцно затягнуті.
Регулярно перевіряйте безпеку та наявність ознак зношення або небезпеки.
Якщо необхідно, замініть старі деталі на відповідні нові деталі.
Недотримання вищезгаданих порад може призвести до травми чи падіння.
Монтування проводять лише дорослі особи.
Не можна вилізати на дах.
За несприятливих погодних умов (при сильному вітрі), розберіть іграшку.
Приберіть увесь пакувальний матеріал: мішечки, стрічки та картон.
Для миття використовуйте вологу ганчірку з м'яким миючим засобом.
Будь ласка, збережіть цю інструкцію для подальшого використання.

GR
Μαγικό σπίτι
ΠΡΟΕΙΔΟΠΟΙΗΣΗ! Μόνο για οικιακή χρήση.
ΠΡΟΕΙΔΟΠΟΙΗΣΗ! Εσωτερική / εξωτερική χρήση.
ΠΡΟΕΙΔΟΠΟΙΗΣΗ! Συνιστώμενη ηλικιακή χρήση: 10+ μηνών.
ΠΡΟΕΙΔΟΠΟΙΗΣΗ! Απαιτείται συνεχής επίβλεψη ενηλίκου.
Τοποθετήστε το παιχνίδι σε επίπεδη επιφάνεια σε απόσταση τουλάχιστον 2 μέτρων από οποιαδήποτε κατασκευή ή εμπόδιο, όπως

φράκτης, γκαράζ, κτίρια, προεξέχοντα κλαδιά, ρούχα κρεμασμένα για στέγνωμα ή ηλεκτρικά καλώδια.
Το παιχνίδι δεν πρέπει να εγκατασταθεί πάνω σε μπετόν, άσφαλτο ή οποιαδήποτε άλλη σκληρή επιφάνεια.
Σας παρακαλούμε να βεβαιωθείτε ότι όλοι οι σύνδεσμοι είναι καλά σφιγμένοι πριν τη χρήση.
Ελέγχετε τακτικά για συνεχή ασφάλεια και για επικίνδυνα ή αλλοιωμένα μέρη.
Αντικαταστήστε, εφόσον απαιτείται, με κατάλληλα και νέα μέρη.
Εάν παραλείψετε αυτές τις ενέργειες, ενδέχεται να προκληθεί τραυματισμός ή πτώση.
Απαιτείται συναρμολόγηση από ενήλικα.
Η στέγη δεν προορίζεται για σκαρφάλωμα.
Προφυλάξτε το παιχνίδι όταν προβλέπονται κακές καιρικές συνθήκες, όπως δυνατοί άνεμοι.
Αφαιρέστε όλα τα υλικά συσκευασίας, όπως σακούλες, ταινίες & χαρτόνια.
Χρησιμοποιήστε υγρό πανί και ήπιο απορροπαντικό για καθαρισμό.
Φυλάξτε αυτό το φυλλάδιο οδηγιών για μελλοντική αναφορά.

HE
בית סוכים
זהרה! לשימוש ביתי בלבד.
זהרה! מתאים לשימוש בתוך הבית ומחוצה לו.
זהרה! גיל מומלץ למשתמש: 10+ חודשים.
זהרה! לשימוש תחת השגחת מבוגר כשיר בלבד.
מקם את הצעצוע על משטח מפולס ובמרחק של 2 מטרים לפחות מכל מבנה או מכשול כגון: גדר, מבנה הניה, בית, ענפי עצים סמוכים, חבלי כביסה או כבלי חשמל.
אין להתקין צעצוע זה על משטחי בטון או משטחי אספלט, או וודא כי כל החלקים מורכבים ומחוזקים כנדרש בטרם שימוש במתקן.
בדקו באופן קבוע את תקינותו של המוצר לכל סימן התדרדרות או תקלה.
החלף במידת הצורך חלקים פגומים או החשודים כפגומים בחלפים מתאימים.
שימוש במוצר עם חלקים פגומים עלול להביא לפגיעה במשתמש.
נדרשת הרכבה על ידי מבוגר כשיר, על פי ההנחיות המצורפות.
חל איסור מוחלט לטפס על גג המתקן.
פרק והסר מתקן זה כאשר צפויים תנאי מזג אוויר קיצוניים כגון רוחות חזקות.
הסר את כל חומרי האריזה (קופסאות, שקיות, חבלים וסרטי קשירה) לפני השימוש.
ניקוי: באמצעות מטלית לחה וחומרי ניקוי עדינים. שמור הנחיות אלה לשימוש עתיד.

AR
بيت سحري
تحذير! للاستعمال المنزلي فقط.
تحذير! استعمال داخلي / خارجي.
تحذير! مناسب للأطفال من سن 10+ شهراً فما فوق.
تحذير! يجب أن تكون هناك مراقبة مستمرة من قبل شخص بالغ.
ضع اللعبة على سطح مستوي على بعد 2 متر على الأقل من أي بناء أو عائق، مثل جدار، مرآب، منزل، أغصان متدلية، حبال غسيل، أو كوابل كهرباء.
منع نصب اللعبة على الباطون، أو الأسفلت، أو أي سطح صلب.
بعد اكتمال التركيب، يجب التأكد من شد وتثبيت كل الأطراف، والتأكد منها قبل الاستخدام.
قم بإجراء فحص دوري للسلامة، وإبحت عن أي علامات للتلف أو مصادر للخطر.
عند الحاجة، قم باستبدال القطع التالفة بقطع ملائمة وجديدة.
عدم الالتزام بذلك يمكن أن يسبب الإصابات أو السقوط.
يجب أن يتم التركيب على يد شخص بالغ.
ممنوع التسلق على السقف.
يجب تفكيك المنتج في حالة طقس الغير طبيعية، مثل الرياح قوية.
تخلص من جميع مواد التغليف مثل الأكياس، المرابط، والكرتون.
التنظيف: استعمل قطعة قماش رطبة مع منظف خفيف.
الرجاء الاحتفاظ بهذه المعلومات كمرجع في المستقبل.

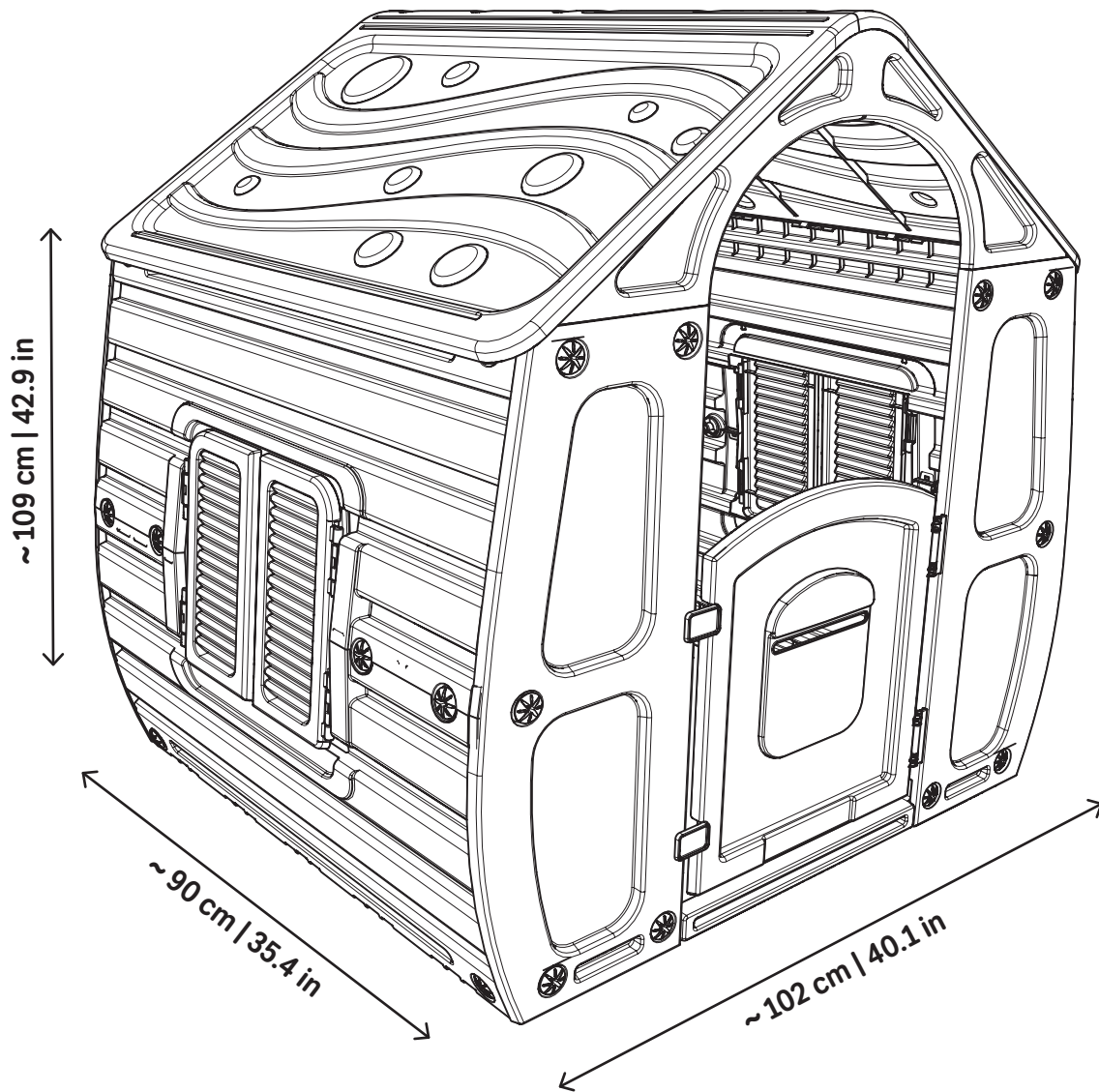

Starplast Europe srl, Chaussée de la Hulpe, 1
1180 Brussels, Belgium
<https://www.starplast.com/pages/contact-us>

G25819, SKU 010561

20 PAP	04 PE-LD	05 PP	22 PAP
Cardboard Cartone	Plastic Plastica	Plastic Plastica	Paper Carta
Box Scatola	Bag Sacchetto	Handle Maniglia	Instruction Sheet Foglio di istruzioni



FR
ÉLÉMENTS D'EMBALLAGE
À SÉPARER ET À DÉPOSER
DANS LE BAC DE TRI



Al Azul
Emase Carton



Al Amarrillo
Emase Plastico



FR
DONNEZ
OU
RECYCLEZ



ASSOCIATION



MAGASIN



OU
DÉCHÈTERIE



Raccolta differenziata. Verifica le disposizioni del tuo Comune.

Adresses sur quefairedemesdechets.fr